

ASUS[®]

Serie MX25A

Monitor LCD

Guía del usuario

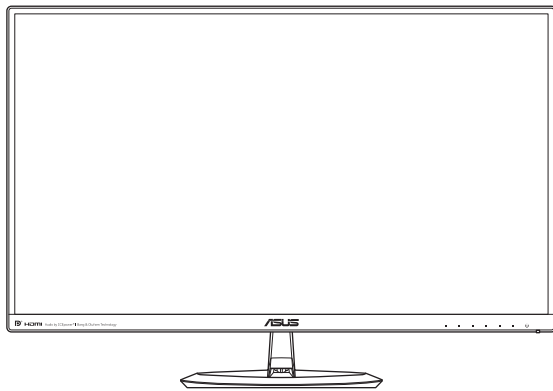

HDMI[™]
HIGH-DEFINITION MULTIMEDIA INTERFACE

Copyright© 2015 ASUSTeK COMPUTER INC. Reservados todos los derechos.

Ninguna parte de este manual, incluidos los productos y el software descritos en él, se puede reproducir, transmitir, transcribir, almacenar en un sistema de recuperación, ni traducir a ningún idioma, de ninguna forma ni por ningún medio, excepto la documentación que el comprador mantiene como copia de seguridad, sin el permiso por escrito de ASUSTeK COMPUTER INC. ("ASUS").

La garantía del producto o el servicio no se extenderá si: (1) el producto se repara, modifica o altera, a menos que tal reparación, modificación o alteración esté autorizada por escrito por ASUS; (2) el número de serie del producto está deteriorado o se ha extraviado.

ASUS PROPORCIONA ESTA PUBLICACIÓN "COMO ESTÁ" SIN NINGUNA GARANTÍA DE NINGÚN TIPO, NI EXPRESA NI IMPLÍCITA, INCLUIDAS, PERO SIN LIMITARSE A, LAS GARANTÍAS IMPLÍCITAS O CONDICIONES DE COMERCIABILIDAD O IDONEIDAD PARA UN FIN DETERMINADO. EN NINGÚN CASO ASUS, SUS DIRECTORES, DIRECTIVOS, EMPLEADOS O AGENTES SERÁN RESPONSABLES DE NINGÚN DAÑO INDIRECTO, ESPECIAL, INCIDENTAL O CONSECUENTE (INCLUIDOS LOS DAÑOS CAUSADOS POR PÉRDIDA DE BENEFICIOS, PÉRDIDA DE NEGOCIO, PÉRDIDA DE USO O DATOS, INTERRUPCIÓN DEL NEGOCIO Y CASOS SIMILARES), AUNQUE ASUS HUBIERA RECIBIDO NOTIFICACIÓN DE LA POSIBILIDAD DE TALES DAÑOS QUE SURJAN DE CUALQUIER DEFECTO O ERROR EN ESTE MANUAL O PRODUCTO.

LAS ESPECIFICACIONES E INFORMACIÓN CONTENIDAS EN ESTE MANUAL SE PROPORCIONAN SOLO A TÍTULO INFORMATIVO Y EN CUALQUIER MOMENTO PUEDEN CAMBIAR SIN PREVIO AVISO, Y NO SE DEBEN CONSIDERAR COMO UNA OBLIGACIÓN PARA ASUS. ASUS NO ASUME NINGUNA RESPONSABILIDAD POR NINGÚN ERROR O IMPRECISIÓN QUE PUDIERA APARECER EN ESTE MANUAL, INCLUIDOS LOS PRODUCTOS Y EL SOFTWARE DESCRITOS EN ÉL.

Los productos y nombres de empresas que aparecen en este manual pueden o no ser marcas registradas o propiedad intelectual de sus respectivas compañías y solamente se usan para identificación o explicación y en beneficio de los propietarios sin intención de infringir ningún derecho.

Tabla de contenido

Notificaciones	iv
Información de seguridad.....	v
Limpieza y mantenimiento.....	vi
Servicios de recuperación.....	vii
1.1 ¡Bienvenido!	1-1
1.2 Contenido del paquete	1-1
1.3 Montar la base del monitor	1-2
1.4 Conectar los cables	1-3
1.4.1 Parte posterior del monitor LCD	1-3
1.5 Presentación del monitor	1-4
1.5.1 Utilizar los botones de control.....	1-4
1.5.2 Función QuickFit.....	1-6
2.1 Desmontar la base	2-1
2.2 Ajustar el monitor	2-2
3.1 Menú en pantalla (OSD)	3-1
3.1.1 Cómo realizar la reconfiguración	3-1
3.1.2 Presentación de las funciones OSD	3-2
3.2 Especificaciones	3-10
3.3 Solucionar problemas (preguntas más frecuentes)	3-11
3.4 Lista de frecuencias admitidas	3-12

Notificaciones

Declaración de la Comisión Federal de Comunicaciones (FCC, Federal Communications Commission)

Este dispositivo cumple el Apartado 15 de la Normativa de la FCC. Su funcionamiento está sujeto a dos condiciones:

- Este dispositivo no puede causar interferencias perjudiciales, y
- Este dispositivo debe aceptar cualquier interferencia recibida, incluida la interferencia que pueda causar un funcionamiento no deseado.

Este equipo ha sido probado, hallándose que satisface los límites de un dispositivo digital de Clase B de acuerdo con los requisitos definidos en la Sección 15 de la normativa FCC. Estos límites se establecieron con el fin de proporcionar una protección razonable contra interferencias perjudiciales en una instalación residencial. Este equipo genera, usa y puede irradiar energía en frecuencias de radio y, si no se instala y usa de acuerdo con las instrucciones del fabricante, puede causar interferencias perjudiciales para las comunicaciones de radio. Sin embargo, no se puede garantizar que la interferencia no ocurrirá en una instalación en particular. En el caso de que el equipo causara interferencias perjudiciales para la recepción de radio o TV, lo que puede determinarse encendiendo y apagando dicho equipo, se sugiere que el usuario lleve a cabo una o varias de las siguientes medidas para corregir dichas interferencias:

- Reoriente o coloque en otro lugar la antena receptora.
- Aumente la separación entre el equipo y el receptor.
- Conecte el equipo a una toma de corriente que se encuentre en un circuito distinto al que está conectado el receptor.
- Solicite ayuda al proveedor o a un profesional de radio y TV con experiencia.

Este producto cuenta con una funcionalidad de ahorro de energía. Si no hay entrada de señal durante 10 segundos, el producto entra automáticamente en el estado de suspensión o de espera.



Como socio de Energy Star[®], nuestra compañía ha determinado que este producto cumple las directivas de Energy Star[®] para la eficacia energética.

Declaración del Departamento Canadiense de Comunicaciones

Este aparato digital no supera los límites de la Clase B para emisiones de ruido de radio desde aparatos digitales establecidas en las Normativas de Interferencias de Radio del Departamento Canadiense de Comunicaciones.

Este aparato digital de Clase B cumple la norma canadiense ICES-003.

AEEE Yönetmeliğine Uygun

Información de seguridad

- Antes de instalar el monitor, lea atentamente toda la documentación incluida en el paquete.
- Para evitar incendios o descargas eléctricas, no exponga el monitor a la lluvia ni a la humedad.
- No abra la carcasa del monitor. En el interior del mismo hay componentes con voltaje alto y peligroso que puede provocar graves daños personales.
- Si la fuente de alimentación se avería, no intente arreglarla usted mismo. Póngase en contacto con un profesional cualificado o con su proveedor.
- Antes de usar el producto, asegúrese de que todos los cables están correctamente conectados y que los cables de alimentación no están dañados. Si detecta algún daño, póngase en contacto con su distribuidor inmediatamente.
- Las ranuras y aberturas situadas en la parte posterior y superior de la carcasa están pensadas para la ventilación del aparato. No las bloquee. No coloque nunca este aparato cerca de un radiador o fuentes de calor ni sobre ellas a menos que se proporcione la ventilación adecuada.
- El monitor debe alimentarse solamente con el tipo de fuente de alimentación indicado en la etiqueta. Si no está seguro del tipo de alimentación de su domicilio, póngase en contacto con su distribuidor o con la compañía eléctrica local.
- Use el enchufe adecuado que cumpla la normativa eléctrica local.
- No sobrecargue las tomas de corriente ni los alargadores. Si lo hace, podría provocar un incendio o descargas eléctricas.
- Evite el polvo, la humedad y las temperaturas extremas. No coloque el monitor en un área donde se pueda mojar. Coloque el monitor en una superficie estable.
- Desenchufe la unidad durante una tormenta o si no la va a utilizar durante un prolongado período de tiempo. Esto protegerá el monitor de daños provocados por las subidas de tensión.
- Nunca inserte objetos ni derrame líquidos de ningún tipo en las ranuras de la carcasa del monitor.
- Para garantizar el funcionamiento correcto, utilice el monitor solamente con los equipos que cumplan la norma UL, que tengan las tomas de corriente correctamente configuradas y con valores nominales comprendidos entre 100 y 240 VCA.
- El enchufe estará instalado cerca del equipamiento y dispondrá de fácil acceso.
- Si tiene problemas técnicos con el monitor, póngase en contacto con un profesional cualificado o con su distribuidor.
- Este producto puede contener sustancias químicas que en el Estado de California están consideradas como cancerígenas y que provocan defectos de nacimiento y/u otros daños en la reproducción. Lávese las manos después de manipular el producto.

Limpeza y mantenimiento

- Antes de levantar o reparar el monitor, debe desconectar los cables y el cable de alimentación. Siga las técnicas correctas para levantar el monitor cuando lo coloque. Cuando levante o transporte el monitor, agárrelo por los bordes. No levante la pantalla por la base ni el cable de alimentación.
- Limpieza. Apague el monitor y desenchufe el cable de alimentación. Limpie la superficie del monitor con un paño sin pelusas y no abrasivo. Las manchas resistentes se pueden eliminar con un paño humedecido con un producto de limpieza suave.
- No utilice productos de limpieza que contengan alcohol o acetona. Utilice productos de limpieza fabricados para pantallas LCD. Nunca rocíe productos de limpieza directamente en la pantalla, ya que pueden gotear dentro del monitor y causar descargas eléctricas.

Los siguientes síntomas son normales en el monitor:

- Debido a la naturaleza de la luz fluorescente, la pantalla puede parpadear durante el uso inicial. Desconecte la alimentación y vuelva a conectarla para asegurarse de que el parpadeo desaparece.
- Puede detectar un brillo ligeramente irregular en la pantalla dependiendo del patrón de escritorio que utilice.
- Cuando la misma imagen se muestra durante horas, una imagen remanente de la pantalla anterior puede mantenerse en pantalla al cambiar de imagen. La pantalla se recuperará lentamente. Si no es así, desconecte la corriente durante varias horas.
- Cuando la pantalla se quede en blanco, parpadee o ya no funcione, póngase en contacto con su distribuidor o centro de servicio para repararla. ¡No repare la pantalla usted mismo!

Convenciones utilizadas en esta guía



ADVERTENCIA: Información para evitar daños personales al intentar completar una tarea.



PRECAUCIÓN: Información para evitar daños en los componentes al intentar completar una tarea.



IMPORTANTE: Información que DEBE seguir para completar una tarea.



NOTA: Sugerencias e información adicional que ayudan a completar una tarea.

Dónde encontrar más información

Consulte las siguientes fuentes para obtener información adicional y las actualizaciones del software.

1. Sitios Web de ASUS

Los sitios Web de ASUS en todo el mundo proporcionan información actualizada del hardware y los productos de software de ASUS. Consulte el sitio Web <http://www.asus.com>

2. Documentación opcional

El paquete del producto puede incluir documentación opcional que puede haber agregado su distribuidor. Estos documentos no forman parte del paquete estándar.

Servicios de recuperación

Los programas de reciclaje y recuperación de productos de ASUS están totalmente comprometidos con las normativas más exigentes relacionadas con la protección de nuestro medio ambiente. Creemos en la oferta de soluciones para que nuestros clientes sean capaces de reciclar responsablemente nuestros productos, pilas y otros componentes así como los materiales de embalaje.

Visite la página Web <http://csr.asus.com/english/Takeback.htm> para obtener información de reciclaje detallada en las diferentes regiones.

1.1 ¡Bienvenido!

¡Gracias por adquirir el monitor LCD de ASUS®!

Los monitores LCD panorámicos más modernos de ASUS proporcionan una visualización más nítida, clara y brillante, además de una gran cantidad de funciones que mejoran la experiencia de visualización.

¡Con estas funciones, disfrutará de la comodidad y la experiencia visual agradable que proporciona el monitor!

1.2 Contenido del paquete

Compruebe que el paquete contiene los siguientes artículos:

- ✓ Monitor LCD
- ✓ Base del monitor
- ✓ Guía de inicio rápido
- ✓ Tarjeta de Garantía
- ✓ 1x Adaptador de alimentación
- ✓ 1x Cable de alimentación
- ✓ 1x Cable HDMI
- ✓ 1x Cable MHL (opcional)
- ✓ 1x Cable DisplayPort (opcional)



-
- Si alguno de los artículos anteriores falta o está dañado, póngase en contacto con su distribuidor inmediatamente.
-



PRECAUCIÓN

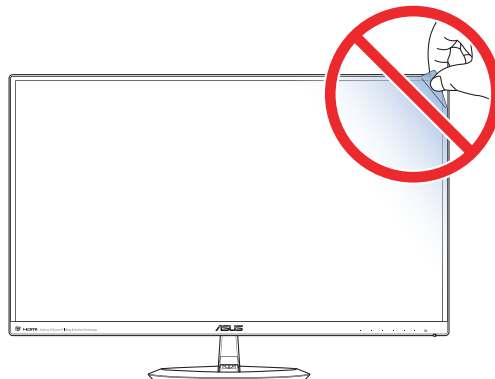

1.3 Montar la base del monitor

1. Coloque la parte frontal del monitor boca abajo en una mesa.
2. Acople la base al brazo y fíjela con el tornillo para que ambas piezas queden firmemente unidas. Puede apretar fácilmente el tornillo con los dedos.
3. Ajuste el monitor con el ángulo que le resulte más cómodo.



- Es recomendable que cubra la superficie de la mesa con un paño suave para no dañar el monitor.

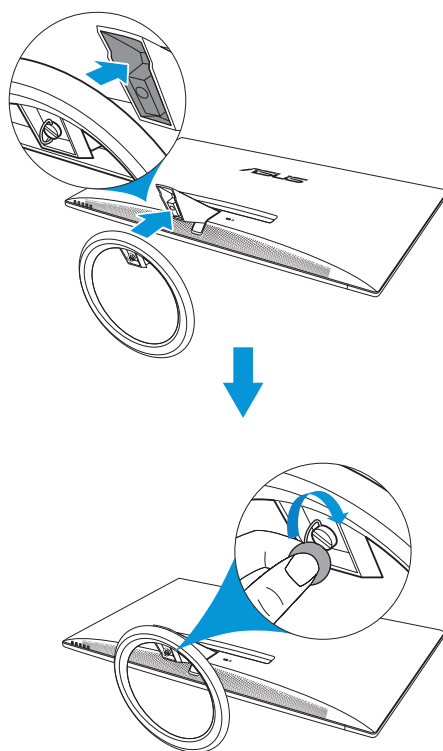

1.4 Conectar los cables

1.4.1 Parte posterior del monitor LCD

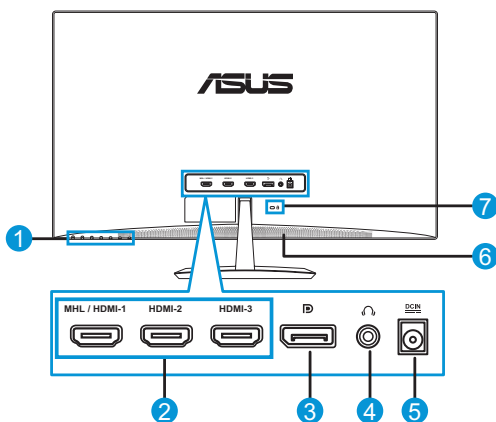





1. Botón de control
2. Puertos MHL/HDMI
3. DisplayPort
4. Conector para auriculares
5. Puerto ENTRADA DE CC
6. Altavoz
7. Seguro Kensington

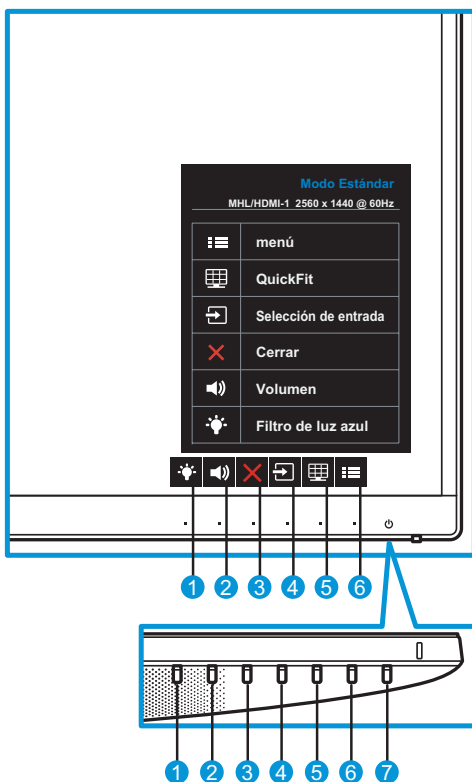

1.5 Presentación del monitor

1.5.1 Utilizar los botones de control

Utilice los botones de control situados en la parte posterior del monitor para ajustar la configuración de la imagen. Toque los botones 1-6 para activar la página de lista de botones.



1.  Botón de acceso directo2:
 - Este es un botón de acceso directo. El valor predeterminado es Nivel 0.
2.  Botón de acceso directo1:
 - Este es un botón de acceso directo. La configuración predeterminada es Volumen.
3.  Botón Cerrar:
 - Permite salir del menú OSD.
4.  Botón Entrada:
 - Permite cambiar la fuente de entrada.

5.  Botón QuickFit:
- Este es un botón de acceso directo para activar la función **QuickFit** diseñada para alineación.
 - La función **QuickFit** contiene 5 páginas de patrones de cuadrícula, tamaños de papel y tamaños de fotografía comunes. Consulte la sección página 1-6 para obtener más detalles.
6.  Botón Menú:
- Permite entrar en el menú OSD.
7.  Botón de alimentación o indicador de encendido:
- Presione este botón para encender y apagar el monitor.
 - En la tabla siguiente encontrará la definición del color del indicador de alimentación.

Estado	Descripción
Blanco	ENCENDIDO
Ámbar	Modo de espera
APAGADO	APAGADO

1.5.2 Función QuickFit

La función QuickFit contiene tres patrones: (1) Cuadrícula (2) Tamaño de papel (3) Tamaño de fotografía.

QuickFit tiene tres patrones:

1. Patrón de cuadrícula: facilita a los diseñadores y usuarios la organización del contenido y el diseño en una página y, al mismo tiempo, les ayuda a conseguir un aspecto coherente.



2. Tamaño de papel: permite a los usuarios ver sus documentos a tamaño real en la pantalla.

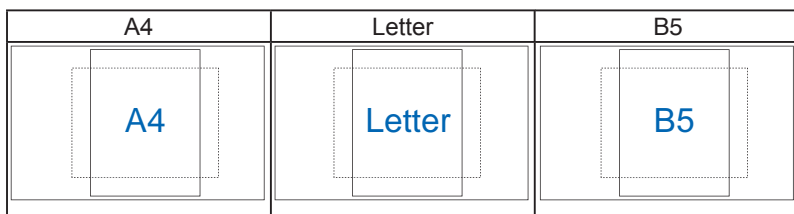

3. Tamaño de fotografía: permite a los fotógrafos y otros usuarios ver y editar sus fotografías de forma precisa a tamaño real en la pantalla.

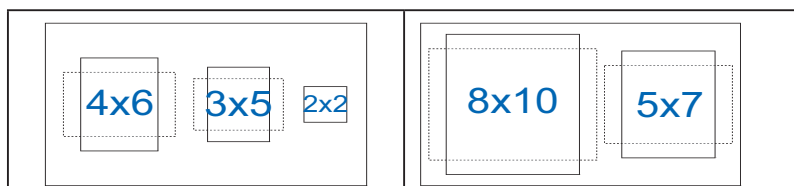

2.1 Desmontar la base

Para desmontar la base, realice el siguiente procedimiento:

1. Desconecte los cables de alimentación y señal. Coloque la parte frontal del monitor boca abajo y con cuidado sobre una mesa despejada.
2. Utilice los dedos para aflojar el tornillo situado en la parte inferior de la base y fije esta desde el pedestal.
3. También puede utilizar un destornillador directamente para quitar el tornillo que fija la base al pedestal y desmontar aquella de este.

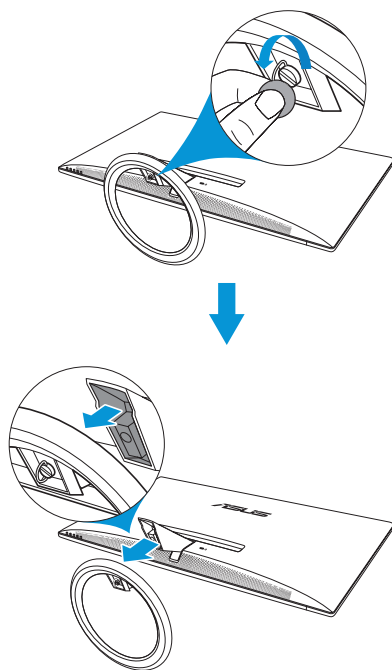

- Es recomendable que cubra la superficie de la mesa con un paño suave para no dañar el monitor.
- Sujete la base mientras quita el tornillo.

2.2 Ajustar el monitor

- Para conseguir la mejor visualización posible, es recomendable mirar a toda la superficie del monitor y, a continuación, ajustarlo con el ángulo que le resulte más cómodo.
- Sujete la base para impedir que el monitor se caiga cuando cambie su ángulo.
- Puede ajustar el ángulo del monitor entre -5° y 20° .

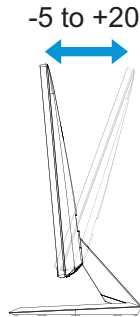

-
- Es normal que el monitor tiemble ligeramente mientras ajusta el ángulo de visualización.
-

3.1 Menú en pantalla (OSD)

3.1.1 Cómo realizar la reconfiguración

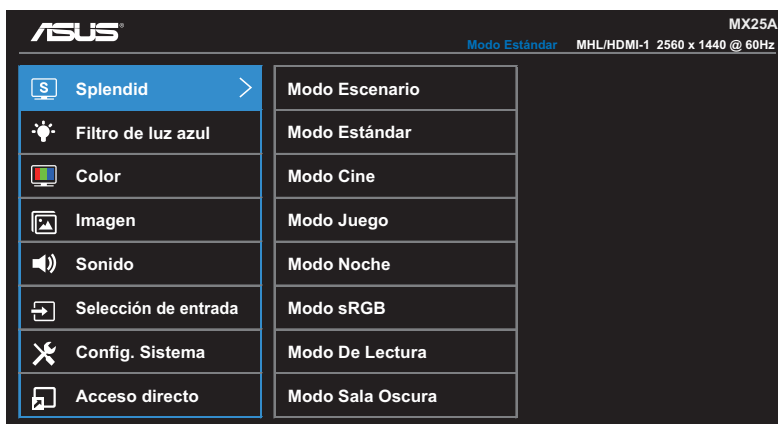

1. Pulse el botón MENÚ para activar el menú OSD.
2. Presione los botones ▼ y ▲ para alternar entre las opciones del menú. A medida que se mueve de un icono a otro, el nombre de la opción se resalta.
3. Para seleccionar el elemento resaltado en el menú, presione el botón ✓.
4. Presione los botones ▼ y ▲ para seleccionar el parámetro que desee.
5. Presione el botón ✓ para entrar en la barra deslizante y, a continuación, utilice los botones ▼ y ▲ conforme a los indicadores del menú para realizar los cambios.
6. Seleccione ↶ para volver al menú anterior o ✓ para aceptar y volver al menú anterior.

3.1.2 Presentación de las funciones OSD

1. Splendid

Esta función contiene ocho funciones secundarias que puede seleccionar según sus preferencias. Cada modo tiene la opción Reiniciar que permite mantener la configuración o recuperar el modo preestablecido.

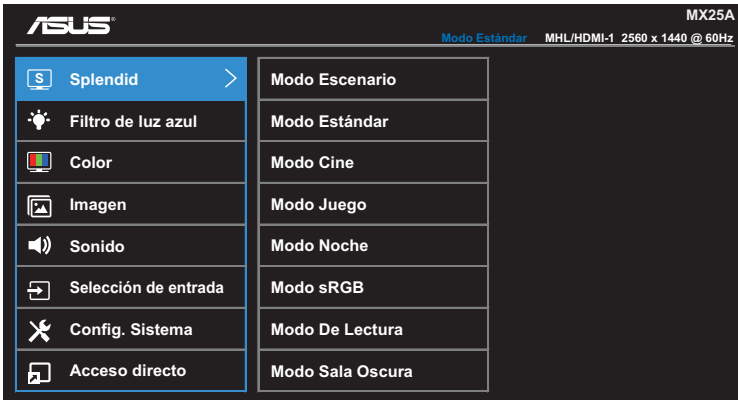

- **Modo Escenario:** se trata de la mejor elección para visualización de fotografías de paisajes con la tecnología de inteligencia de vídeo SPLENDID™.
- **Modo Estándar:** se trata de la mejor elección para editar documentos con la tecnología de inteligencia de vídeo SPLENDID™.
- **Modo Cine:** se trata de la mejor elección para ver películas con la tecnología de inteligencia de vídeo SPLENDID™.
- **Modo Juego:** se trata de la mejor elección para ejecutar juegos con la tecnología de inteligencia de vídeo SPLENDID™.
- **Modo Noche:** se trata de la mejor elección para ejecutar juegos con escenas oscuras o ver películas con la tecnología de inteligencia de vídeo SPLENDID™.
- **Modo sRGB:** se trata de la mejor elección para ver fotografías y gráficos desde PCs.
- **Modo De Lectura:** se trata de la mejor elección para ver leer libros con la tecnología de inteligencia de vídeo SPLENDID™.
- **Modo Sala Oscura:** se trata de la mejor elección para un entorno con poca luz con la tecnología de inteligencia de vídeo SPLENDID™.



- En el Modo Estándar, las funciones Saturación, Tono de piel, Nitidez y ASCR no podrán ser configuradas por el usuario.
- En el Modo sRGB, el usuario no podrá configurar las funciones Saturación, Temp del color, Tono de piel, Nitidez, Brillo, Contraste y ASCR.
- En el Modo De Lectura, las funciones Saturación, Tono de piel, ASCR, Contraste y Temp del color no podrán ser configuradas por el usuario.

2. Filtro de luz azul

Esta opción permite reducir el nivel de energía de la luz azul emitida por la retroiluminación de LED.



- **Nivel 0:** sin cambios.
- **Nivel 1-4:** cuanto mayor sea el nivel, más luz azul se reducirá.



- Cuando la opción Filtro de luz azul está activada, la configuración predeterminada del modo estándar se importará automáticamente.
- En Nivel 1 y Nivel 3, el usuario puede configurar la función Brillo.
- Nivel 4 es el valor optimizado. Es compatible con la certificación de luz azul baja de TÜV. El usuario no puede configurar la función Brillo.

3. Color

Esta función permite seleccionar el color de la imagen que desea.



- **Brillo:** permite ajustar el nivel de brillo. El intervalo de ajuste está comprendido entre 0 y 100.
- **Contraste:** permite ajustar el nivel de contraste. El intervalo de ajuste está comprendido entre 0 y 100.
- **Saturación:** permite ajustar el nivel de la saturación. El intervalo de ajuste está comprendido entre 0 y 100.
- **Temp del color:** permite seleccionar la temperatura de color que desee. Opciones disponibles: **Frío**, **Normal**, **Cálido** y **Modo Usuario**.



- En el Modo Usuario, el usuario puede configurar los colores R (rojo), G (verde) y B (azul), cuyos valores oscilan entre 0 y 100.
- **Tono de piel:** seleccione el tono de piel que desee. Opciones disponibles: **Rosado**, **Natural** y **Amarillento**.

4. Imagen

Con esta función principal, puede ajustar las siguientes opciones de imagen: Nitidez, Trace Free, Control de Aspecto, VividPixel y ASCR.

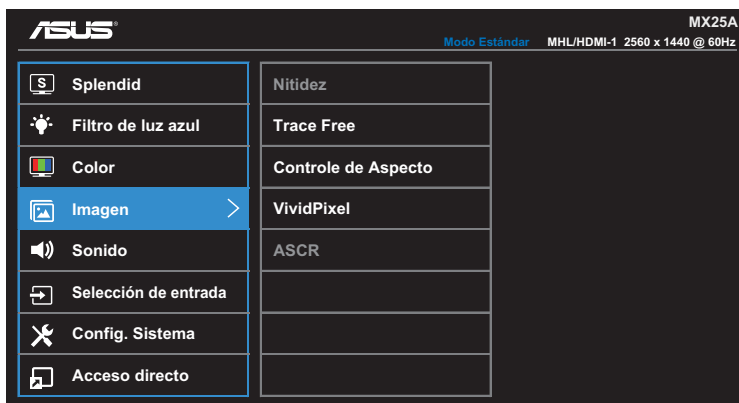

- **Nitidez:** permite ajustar la nitidez de la imagen. El intervalo de ajuste está comprendido entre 0 y 100.
- **Trace Free:** permite acelerar el tiempo de respuesta mediante la tecnología Over Drive. El intervalo de ajuste está comprendido entre 0 (más lento) y 100 (más rápido).
- **Control de Aspecto:** permite ajustar la relación de aspecto en “Pantalla completa” o “4:3”.



- 4:3 solamente está disponible cuando la fuente de entrada tiene el formato 4:3.
- **VividPixel:** tecnología exclusiva de ASUS que proporciona imágenes reales para disfrutar de un entretenimiento detallista y nítido. El intervalo de ajuste es 0~100.
- **ASCR:** seleccione **ENCENDER** o **APAGAR** para habilitar o deshabilitar la función de relación de contraste dinámico.

5. Sonido

Defina la configuración de sonido.

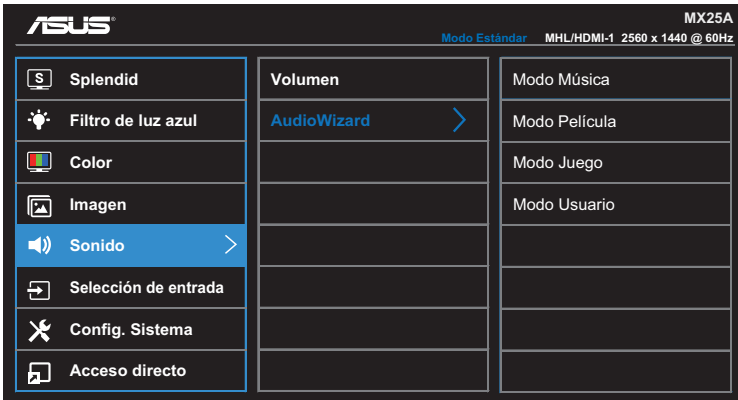

- **Volumen:** permite ajustar el nivel de volumen.
- **AudioWizard:** permite seleccionar el modo de sonido predefinido. Opciones disponibles: **Modo Música**, **Modo Película**, **Modo Juego** y **Modo Usuario**.



- En el Modo Usuario, puede ajustar la configuración del ecualizador.

6. Selección de entrada

Permite seleccionar la fuente de entrada.

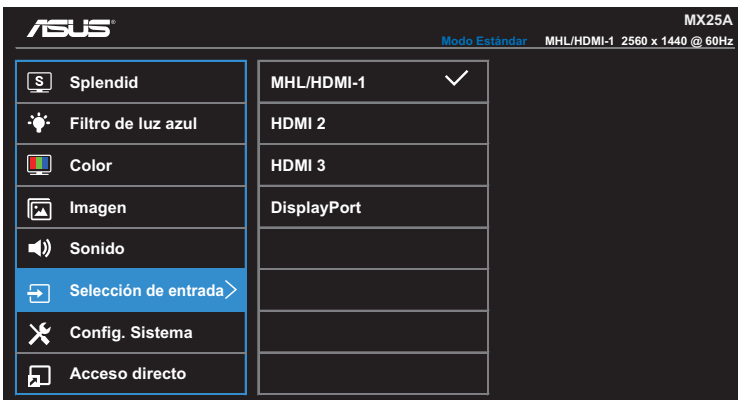

7. Config. Sistema

Permite ajustar la configuración del sistema.



(Página 1/2)



(Página 2/2)

- **Splendid Demo Mode:** permite activar el modo de demostración para la función Splendid.
- **GamePlus:** la función GamePlus proporciona un conjunto de herramientas y crea un entorno de juego mejorado para los usuarios cuando se reproducen diferentes tipos de juegos. Concretamente, la función Punto de mira está especialmente diseñada para jugadores nuevos y principiantes interesados en los juegos de disparo en primera persona (FPS, First Person Shooter).

Para activar GamePlus:

- Seleccione **ENCENDER** para entrar en el menú principal GamePlus.
- Presione ◀ y ▶ para seleccionar Punto de mira o Temporizador.
- Presione ✓ para confirmar la función elegida. Presione ↶ para retroceder. Presione ✗ para salir.

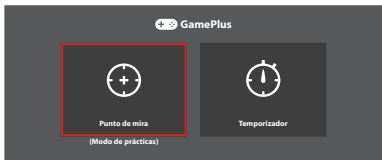
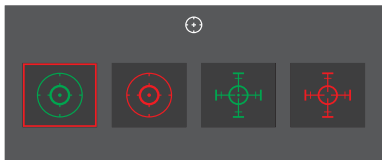
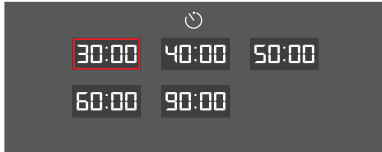
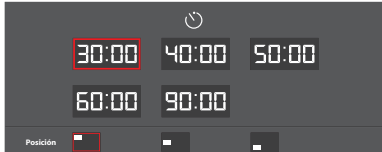
Menú principal GamePlus	GamePlus-Punto de mira
	
Menú principal GamePlus- Temporizador	Menú principal GamePlus- Temporizador-Posición
	

- **ECO Mode:** permite activar el modo ecológico para ahorrar energía.
- **Config. OSD:** permite ajustar las opciones **Temporizador OSD**, **DDC/CI** y **Transparencia** para la pantalla OSD.
- **Idioma:** permite seleccionar el idioma OSD. Las opciones disponibles son: **Inglés, Francés, Alemán, Español, Italiano, Holandés, Ruso, Chino tradicional, Chino simplificado, Japonés, Persa, Tailandés, Indonesio, Polaco, Turco, Portugués, Checo, Croata, Húngaro, Rumano y Coreano.**
- **Bloqueo de teclas:** presione el segundo botón de la derecha durante más de cinco segundos para activar la función de bloqueo de teclas.
- **Más:** permite ir a la página siguiente del menú Config. Sistema.
- **Atrás:** permite volver a la página anterior del menú Config. Sistema.
- **Información:** permite mostrar la información del monitor.
- **Indicador de encendido:** permite encender y apagar el indicador LED de alimentación.
- **Bloq. botón encendido:** permite deshabilitar y habilitar el botón de alimentación.
- **Reset Todo:** seleccione **Sí** para revertir el modo predeterminado de fábrica en toda la configuración.

8. Acceso directo

Asigne la función específica a los dos botones de acceso directo.

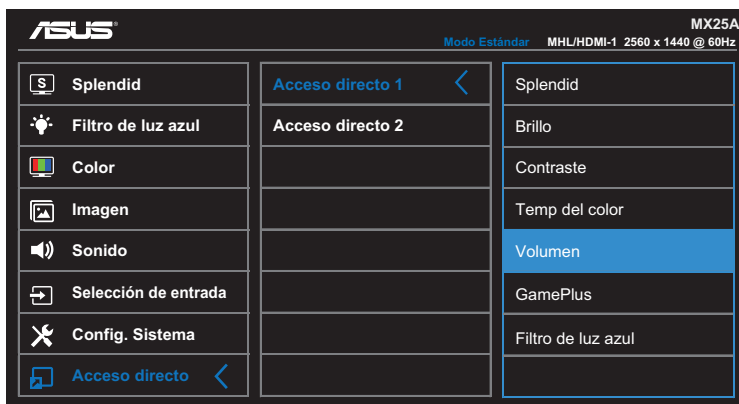

(Acceso directo 1)



(Acceso directo 2)

- **Acceso directo 1:** permite asignar una función al botón de acceso directo 1.
Opciones disponibles: **Splendid, Brillo, Contraste, Temp del color, Volumen, GamePlus** y **Filtro de luz azul**. La configuración predeterminada es **Volumen**.
- **Acceso directo 2:** permite asignar una función al botón de acceso directo 2.
Opciones disponibles: **Splendid, Brillo, Contraste, Temp del color, Volumen, GamePlus** y **Filtro de luz azul**. La configuración predeterminada es **Filtro de luz azul**.

3.2 Especificaciones

Modelo	MX25A
Tamaño del panel	63.44 cm (25,0 pulgadas) en diagonal
Resolución máxima	2560 x 1440
Brillo (típ.)	300 cd/m ²
Relación de contraste (típ.)	1000:1
Ángulo de visualización (CR ≤ 10)	178° (V); 178° (H)
Colores de visualización	16.78 millones de colores, 8 bits
Tiempo de respuesta (típ.)	5 ms (gris a gris)
Terminales	Entradas: 1 MHL/HDMI, 2 HDMI y 1 DP (DisplayPort)
	Salidas de audio: Salida de auriculares
Altavoz de audio	Salida para altavoces 3W x 2
Consumo de energía	34.11 W (típ.); 46 W (máx.)
Consumo eléctrico en el modo de espera:	< 0.5 W a 110 VCA~ 220 VCA
Consumo eléctrico en modo apagado	< 0.5 W a 110 VCA~ 220 VCA
Dimensiones físicas, base incluida (LxAxF)	404.7 x 570.9 x 225.4 mm
Dimensiones del embalaje (LxAxF)	652 x 514 x 124 mm
Peso neto (base incluida)	4.2 ±1.0 kg
Peso bruto (estimado)	6.4 ±1.0 kg
Voltaje nominal	Adaptador de 65 W, 19 VCC 3,42 A, 100~240 VCA a 50/60 Hz (Delta ADP-65GD B)
Temperatura	Temperatura de funcionamiento: 0~40°C Temperatura de almacenamiento: -30 ~ 65°C
Accesorios	Adaptador, cable de alimentación, cable HDMI, cable MHL (opcional), cable DisplayPort (opcional), guía de inicio rápido y tarjeta de garantía
Normativas	Energy Star®, UL/cUL, CB, CE, ErP, FCC, CCC, BSMI, CU, RCM, VCCI, J-MOSS, KCC, E-Standby, CEL, RoHS, WEEE, ISO 9241-307 Windows 7 y Windows 8.1 WHQL y EPEAT (por país)

* El adaptador cuenta con las aprobaciones de la normativa PSE.

* Las especificaciones están sujetas a cambio sin previo aviso.

3.3 Solucionar problemas (preguntas más frecuentes)

Problema	Solución posible
El indicador LED de alimentación no se ENCIENDE	<ul style="list-style-type: none"> • Presione el botón  para comprobar si el monitor se encuentra en el modo ENCENDIDO. • Compruebe si el cable de alimentación está correctamente conectado al monitor y a la toma de corriente. • Compruebe la función Indicador de encendido en el menú principal OSD. Seleccione "ENCENDER" para iluminar el LED de alimentación.
El LED de alimentación se ilumina en ámbar pero no se muestra ninguna imagen en la pantalla	<ul style="list-style-type: none"> • Compruebe si el monitor y el equipo se encuentran en el modo ENCENDIDO. • Asegúrese de que el cable de señal está correctamente conectado al monitor y al equipo. • Inspeccione el cable de señal y asegúrese de que no hay ningún contacto doblado. • Conecte el equipo a otro monitor disponible para comprobar si dicho equipo funciona correctamente.
La imagen de la pantalla es demasiado clara o demasiado oscura	<ul style="list-style-type: none"> • Ajuste los parámetros Contraste y Brillo mediante el menú OSD.
La imagen de la pantalla bota o hay un efecto de onda en dicha imagen	<ul style="list-style-type: none"> • Asegúrese de que el cable de señal está correctamente conectado al monitor y al equipo. • Aleje los dispositivos eléctricos que puedan estar causando interferencia.
La imagen de la pantalla presenta defectos de color (el blanco no parece blanco)	<ul style="list-style-type: none"> • Inspeccione el cable de señal y asegúrese de que no hay ningún contacto doblado. • Restablezca el dispositivo mediante el menú OSD. • Seleccione la temperatura de color apropiada mediante el menú OSD.
No hay sonido o este es muy bajo	<ul style="list-style-type: none"> • Ajuste la configuración del volumen tanto en el monitor como en el equipo. • Asegúrese de que el controlador de la tarjeta de sonido del equipo está correctamente instalado y activado.

3.4 Lista de frecuencias admitidas

Frecuencias admitidas para los modos VESA / IBM

Modo	Resolución (punto activo)	Resolución (puntos totales)	Frecuencia horizontal (KHz)	Frecuencia vertical (Hz)	Color de píxel nominal (MHz)
DOS	720x400 a 70 Hz	900 x 449	31,469	70,087	28,322
VGA	640x480 a 60 Hz	800 x 525	31,469	59,940	25,175
	640x480 a 72 Hz	832 x 520	37,861	72,809	31,500
	640x480 a 75 Hz	840 x 500	37,500	75,000	31,500
SVGA	800x600 a 56 Hz	1024 x 625	35,156	56,250	36,000
	800x600 a 60 Hz	1056 x 628	37,879	60,317	40,000
	800x600 a 72 Hz	1040 x 666	48,077	72,188	50,000
	800x600 a 75 Hz	1056 x 625	46,875	75,000	49,500
XGA	1024x768 a 60 Hz	1344 x 806	48,363	60,004	65,000
	1024x768 a 70 Hz	1328 x 806	56,476	70,069	75,000
	1024x768 a 75 Hz	1312 x 800	60,023	75,029	78,750
VESA	1152x864 a 75 Hz	1600 x 900	67,5	75,000	108,00
SXGA	1280x1024 a 60 Hz	1688 x 1066	63,981	60,020	108,000
	1280x1024 a 75 Hz	1688 x 1066	79,976	75,025	135,00
	1280x960 a 60 Hz	1800 x 1000	60,000	60,000	108,00
WXGA	1280x800 a 60 Hz	1680 x 831	49,702	59,810	83,500
	1280x720 a 60 Hz	1650 x 750	45,00	60,000	74,25
	1280x768 a 60 Hz	1664 x 798	47,776	59,870	79,5
	1366x768 a 60 Hz	1792 x 795	47,712	60,015	85,500
	1366x768 a 60 Hz	1792 x 798	47,712	59,790	85,500
WXGA+	1440x900 a 60 Hz	1904 x 934	55,935	59,887	106,500
UXGA	1600x1200 a 60 Hz	2160 x 1250	75,000	60,000	162,000
WSXGA+	1680x1050 a 60 Hz	2240 x 1089	65,290	59,954	146,250
WUXGA	1920x1080 a 60 Hz	2200 x 1125	67,500	60,000	148,500
WQHD	2560x1440 a 60 Hz	2720 x 1481	88,79	59,95	241,5
MAC	640x480 a 66,66 Hz	864 x 525	35	66,66	30,24
SVGA	832x624 a 75 Hz	1152 x 667	49,714	74,533	57,27

* Los modos que no figuran en la tabla puede que no se admitan. Para conseguir la resolución óptima, es recomendable que elija uno de los modos que figuran en dicha tabla.