

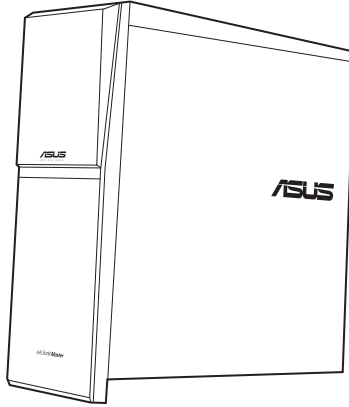

# ASUS Masaüstü Bilgisayar M70AD Kullanım Kılavuzu



TR8553

Birinci Sürüm  
Ağustos 2013

**Telif Hakkı © 2013 ASUSTeK Computer Inc. Her Hakkı Saklıdır.**

İçinde açıklanan ürünler ve yazılım da dahil olmak üzere bu kılavuzun hiçbir bölümü, ASUSTeK Computer Inc.'in ("ASUS") açık yazılı izni olmaksızın, alıcı tarafından yedekleme amaçları doğrultusunda saklanan dokümantasyon hariç olmak üzere, herhangi bir şekilde ya da herhangi bir yolla yeniden çoğaltılamaz, devredilemez, sureti alınmaz, yeniden kullanma sisteminde saklanamaz ya da herhangi bir dile tercüme edilemez.

Aşağıdaki durumlarda ürün garantisi veya servisi uzatılmayacaktır: (1) ASUS tarafından yazılı olarak onaylanmadıkça, ürünün onarılması, değiştirilmesi veya (2) ürünün seri numarasının okunmaz durumda olması veya hiç olmaması.

ASUS, BU KILAVUZU, "MEVCUT DURUMUYLA" VE KISITLI OLMAMAKLA BERABER ZİMNİ GARANTİLER YA DA ÖZEL BİR AMACA YÖNELİK TİCARİ ELVERİŞLİLİK YA DA UYGUNLUK KOŞULLARI DA DAHİL OLMAK ÜZERE, AÇIK YA DA ZİMNİ HERHANGİ BİR ÇEŞİT GARANTİ VERMEKSİZİN SAĞLAMAKTADIR. ASUS YA DA DİREKTÖRLERİ, GÖREVLİLERİ, ÇALIŞANLARI YA DA TEMSİLCİLERİ, HERHANGİ BİR DOLAYLI, ÖZEL, ARIZI YA DA SONUÇSAL HASARDAN (KAR KAYBI, İŞ KAYBI, KULLANIM YA DA VERİ KAYBI, İŞİN KESİNTİYE UĞRAMASI VE BENZERİ HASARLAR DA DAHİL OLMAK ÜZERE) DOLAYI, SÖZ KONUSU HASARIN BU KILAVUZDAKİ YA DA ÜRÜNDEKİ HERHANGİ BİR KUSURDAN YA DA HATADAN KAYNAKLANABİLECEĞİNİN ASUS'A BİLDİRİLMİŞ OLMASI DURUMUNDA DAHI, SORUMLU OLMAYACAKTIR.

BU KILAVUZ KAPSAMINDAKİ SPESİFİKASYONLAR VE BİLGİLER YALNIZCA KULLANIM AMAÇLI SUNULMUŞ OLUP HERHANGİ BİR ZAMANDA HABER VERİLMEKSİZİN DEĞİŞTİRİLEBİLİR VE ASUS TARAFINDAN VERİLMİŞ BİR TAHHÜT OLARAK YORUMLANMAMALIDIR. ASUS, İÇİNDE AÇIKLANAN ÜRÜNLER VE YAZILIM DA DAHİL OLMAK ÜZERE BU KILAVUZDA GÖRÜLEBİLECEK HERHANGİ BİR HATADAN YA DA YANLIŞLIKTAN DOLAYI HİÇBİR SORUMLULUK YA DA YÜKÜMLÜLÜK KABUL ETMEZ.

Bu kılavuzda yer alan ürünler ve şirket adları, ilgili şirketlerin tescilli ticari markaları ya da telif hakları olabilir ya da olmayabilir ve ihlal maksadı olmaksızın yalnızca tanımlama ya da açıklama amaçları ve sahibinin faydası doğrultusunda kullanılabilir.

# İçindekiler

Uyarılar .....	5
Güvenlik bilgileri.....	8
Bu kılavuzda kullanılan ifadeler .....	9
Daha fazla bilgi bulabileceğiniz yerler.....	9
Paket içeriği .....	10

## **Bölüm 1 Başlarken**

Hoş Geldiniz! .....	11
Bilgisayarınızı tanıma .....	11
Bilgisayarınızı kurma .....	16
Bilgisayarınızı AÇMA .....	18

## **Bölüm 2 Windows® 8'yi kullanma**

İlk kez başlatma .....	19
Windows® UI kullanımı.....	20
Diğer klavye kısayolları.....	28
Masaüstü PC'nizi KAPALI konuma getirme .....	29
Masaüstü Bilgisayarınızı Uyku moduna getirme.....	29
BIOS Ayarına Girme .....	30

## **Bölüm 3 Aygıtları bilgisayarınıza bağlama**

Bir USB depolama aygıtını bağlama.....	31
Birden fazla harici ekranı bağlama .....	35
Bir HDTV Bağlama .....	37

## **Bölüm 4 Bilgisayarınızı kullanma**

Masaüstü PC'nizi kullanırken düzgün oturma.....	39
Bellek kartı okuyucuyu kullanma .....	40
Optik sürücüyü kullanma .....	41

## **Bölüm 5 İnternet'e bağlanma**

Kablolu bağlantı .....	43
------------------------	----

# İçindekiler

## **Bölüm 6 Sorun giderme**

Sorun giderme .....	49
Sisteminizi kurtarma .....	56
ASUS iletişim bilgileri.....	59

## Uyarılar

### ASUS Geri Dönüştürme/Geri Alma Hizmetleri

ASUS geri dönüştürme ve geri alma programlarında çevremizi korumak için en yüksek standartlara uymayı taahhüt ederiz. Ürünlerimizi, pilleri, diğer bileşenleri ve ambalaj malzemelerini geri dönüştürme sorumluluğu için size çözümler sağladığımızı inanıyoruz. Farklı bölgelerdeki ayrıntılı geri dönüştürme bilgileri için <http://csr.asus.com/english/Takeback.htm> adresine gidin.

### REACH

REACH (Kimyasal Maddelerin Kaydı, Değerlendirilmesi, İzni ve Kısıtlanması) yönetmelik çerçevesine uygun şekilde, ürünlerimizdeki kimyasal maddeleri <http://csr.asus.com/english/REACH.htm> adresindeki ASUS REACH web sitesinde yayınladık.

### Federal İletişim Komisyonunun Bildirimi

Bu aygıt FCC Kuralları Bölüm 15'e uygundur. Kullanım, aşağıdaki iki şarta bağlıdır:

- Bu aygıt zararlı parazitlerin oluşmasına neden olmaz ve
- Bu aygıt, istenmeyen işlemlere neden olan parazitler dahil olmak üzere alınan tüm parazitleri kabul etmelidir.

Bu donanım test edilmiş ve FCC Kurallarının 15. Bölümü uyarınca, B Sınıfı dijital aygıtlarla ilgili kısıtlamalara uygun olduğu tespit edilmiştir. Bu kısıtlamalar, evsel tesisatlarda, zararlı parazitlere karşı uygun koruma sağlamak üzere tasarlanmıştır. Bu aygıt radyo frekansı enerjisi oluşturur, kullanır ve yayabilir ve üreticinin talimatlarına uygun biçimde kurulmadığı ve kullanılmadığı takdirde, radyo iletişimine zararlı parazitlere neden olabilir. Ancak, belirli tesisatlarda parazit oluşmayacağına dair bir garanti verilmez. Bu cihaz radyo ve televizyon alıcılarında, cihazın kapatılması ve açılması ile anlaşılacak zararlı parazitlerin oluşmasına neden olursa, kullanıcı aşağıdaki önlemleri uygulayarak parazitleri gidermeyi deneyebilir:

- Alıcı anteninin yönünü veya yerini değiştirmek.
- Ekipman ve alıcı arasındaki mesafeyi artırmak.
- Aygıtı, alıcının bağlı olduğu devreden farklı bir devredeki prize bağlamak.
- Yardım için satıcıya veya deneyimli bir radyo/TV teknisyenine başvurun.



FCC düzenlemeleriyle uyumu sağlamak için monitörün grafik kartına bağlantısı için blendajlı kabloların kullanımı gerekir. Bu üniteye uygunluktan sorumlu olan tarafın açıkça onaylamadığı değişiklik veya düzenlemeler, kullanıcının bu ekipmanı kullanma yetkisini geçersiz kılabilir.

#### Lityum-İyon Pil Uyarısı

**DİKKAT:** Pil yanlış yerleştirilirse patlama riski mevcuttur. Yalnız üreticinin önerdiği veya ona eşdeğer türle değiştirin. Kullanılmış pilleri üreticinin talimatlarına göre atın.

## IC: Kanada Uyum Beyanı

Kanada ICES-003 Sınıf B teknik özellikleri ile uyumludur. Bu aygıt Kanada Endüstriyel RSS 210 standardı ile uyumludur. Bu Sınıf B aygıtı Kanada etkileşime sebep olan donanım düzenlemelerinin tüm gereksinimlerini karşılamaktadır.

Bu aygıt, RSS standart(lar)ı haricinde Kanada Endüstriyel lisansı ile uyumludur. Kullanım, aşağıdaki iki şarta bağlıdır: (1) bu aygıt etkileşime sebep olmayabilir ve (2) bu aygıt, aygıtın istenmeyen çalışmasına sebep olabilecek etkileşimler dahil herhangi bir etkileşimi kabul etmemelidir.

Cet appareil numérique de la Classe B est conforme à la norme NMB-003 du Canada.

Cet appareil numérique de la Classe B respecte toutes les exigences du Règlement sur le matériel brouilleur du Canada.

Cet appareil est conforme aux normes CNR exemptes de licence d'Industrie Canada. Le fonctionnement est soumis aux deux conditions suivantes :

- (1) cet appareil ne doit pas provoquer d'interférences et
- (2) cet appareil doit accepter toute interférence, y compris celles susceptibles de provoquer un fonctionnement non souhaité de l'appareil.

## Kanada İletişim Bakanlığı Bildirisi

Bu dijital aygıt, Kanada İletişim Bakanlığı'nın Radyo Parazitleri Yönetmeliği'nde belirtilen dijital aygıtlardan yayılan radyo parazitleriyle ilgili B Sınıfı sınırlarını aşmaz.

Bu Sınıf B dijital aygıt Kanada ICES-003'e uygundur.

## VCCI: Japonya Uyum Beyanı

### VCCI Sınıf B Beyanı

情報処理装置等電波障害自主規制について

この装置は、情報処理装置等電波障害自主規制協議会（VCCI）の基準に基づくクラスB情報技術装置です。この装置は家庭環境で使用されることを目的としていますが、この装置がラジオやテレビジョン受信機に近接して使用されると、受信障害を引き起こすことがあります。

取扱説明書に従って正しい取り扱いをして下さい。

## KC: Kore Uyarı Beyanı

B급 기기 (가정용 방송통신기자재)

이 기기는 가정용(B급) 전자파적합기기로서 주로 가정에서 사용하는 것을 목적으로 하며, 모든 지역에서 사용할 수 있습니다.

\*당해 무선설비는 전화통신 가능성이 있으므로 인명안전과 관련된 서비스는 할 수 없습니다.

## RF Donanım Bildirileri

### CE: Avrupa Topluluğu Uyum Beyanı

Cihaz RF Pozlama Gereksinimi 1999/519/EC, genel kamunun elektromanyetik alanlara (0–300 GHz) maruz kalma sınırlaması ile ilgili 1 Temmuz 1999 tarihli Heyet Önerisi ile uyumludur. Bu kablosuz aygıt R&TTE Yönergesi ile uyumludur.

### Kablosuz Radyo Kullanımı

Bu aygıt 5.15 - 5.25 GHz frekans bandında çalıştırıldığında içmekan kullanımı ile sınırlandırılmıştır.

### Radyo Frekansı Enerjisine Maruz Kalma

Wi-Fi teknolojisinin ışınımlı çıkış gücü FCC radyo frekansı pozlama sınırlarının altındadır. Yine de normal çalışma sırasında kablosuz donanımın insan ile temas etme olasılığı asgari seviyede olacak şekilde kullanılması önerilir.

### FCC Bluetooth Kablosuz Uyumu

Bu aktarıcı ile birlikte kullanılan anten, FCC şartlarına bağlı olarak diğer anten veya aktarıcı ile birlikte kullanılacak şekilde ortak yerleştirilmemelidir.

### Bluetooth Kanada Sektörel Beyanı

Bu Sınıf B aygıtı Kanada etkileşime sebep olan donanım düzenlemelerinin tüm gereksinimlerini karşılamaktadır.

### BSMI: Tayvan Kablosuz Beyanı

#### 無線設備的警告聲明

經型式認證合格之低功率射頻電機，非經許可，公司、商號或使用者均不得擅自變更射頻、加大功率或變更原設計之特性及功能。低功率射頻電機之使用不得影響飛航安全及干擾合法通信；經發現有干擾現象時，應立即停用，並改善至無干擾時方得繼續使用。前項合法通信指依電信法規定作業之無線通信。低功率射頻電機須忍受合法通信或工業、科學及醫療用電波輻射性電機設備之干擾。

於 5.25GHz 至 5.35GHz 區域內操作之  
無線設備的警告聲明

工作頻率 5.250 ~ 5.350GHz 該頻段限於室內使用。

### Japon RF Donanımı Beyanı

この製品は、周波数帯域5.15～5.35GHzで動作しているときは、屋内においてのみ使用可能です。

### KC (RF Donanımı)

대한민국 규정 및 준수

방통위 고시에 따른 고지사항

해당 무선설비는 운용 중 전파혼신 가능성이 있음,

이 기기는 인명안전과 관련된 서비스에 사용할 수 없습니다.

## Güvenlik bilgileri



Temizlemeden önce AC gücünün ve çevre aygıtlarının bağlantılarını kesin. Masaüstü PC'sini temiz selüloz bir sünger veya aşındırıcı olmayan deterjan ve birkaç damla ılık su ile nemlendirilmiş güdery ile silin, sonra kalan nemi kuru bir bezle giderin.

- Düzgün veya sabit olmayan çalışma yüzeylerine **YERLEŐTİRMEYİN**. Kasa hasar görmüşse servise başvurun.
- Kirlili veya tozlu ortamlara maruz **BIRAKMAYIN**. Gaz sızıntısı halinde **ÇALIŐTIRMAYIN**.
- Ürünün üzerine eşya düşürmeyin veya koymayın ve Masaüstü PC'sinin içine yabancı nesnelere **İTMEYİN**.
- Güçlü manyetik veya elektriksel alanlara maruz **BIRAKMAYIN**.
- Sıvılara, yağmura ya da neme maruz **BIRAKMAYIN** veya bunların yanında **KULLANMAYIN**. Şimşekli fırtınalarda modemi **KULLANMAYIN**.
- Pili güvenlik uyarısı: Pili ateşe **ATMAYIN**. Temas noktalarına kısa devre **YAPTIRMAYIN**. Pili **PARÇALARINA AYIRMAYIN**.
- Bu ürünü ortam sıcaklığı 0°C (32°F) ve 35°C (95°F) arasındaki sıcaklıklarda kullanın.
- Sistemin aşırı ısınmasını önlemek için masaüstü PC'nin üzerindeki hava deliklerini **KAPATMAYIN**.
- Hasarlı elektrik kablolarını, aksesuarları veya diđer çevre aygıtlarını **KULLANMAYIN**.
- Elektrik çarpması riskini önlemek için, sistemin yerini deđiőtirmeden önce güç kablosunun elektrik prizi ile olan bağlantısını kesin.
- Bir adaptör veya uzatma kablosu kullanmadan önce profesyonel yardım isteyin. Bu aygıtlar topraklanmış devreyi engelleyebilir.
- Güç kaynađınızın bölgenizde dođru voltaja ayarlandıđından emin olun. Kullandıđınız elektrik prizinin voltajından emin deđilseniz yerel elektrik Őirketinize başvurun.
- Güç kaynađı bozulmuşsa, tek başınıza onarmaya çalışmayın. Yetkili servis teknisyeniyle veya satıcınızla bağlantı kurun.



## Bu kılavuzda kullanılan ifadeler

Belirli görevleri düzgün gerçekleştirmeyi sağlamak için bu kılavuzda kullanılan aşağıdaki sembolleri not alın.



**TEHLİKE/UYARI:** Bir görevi gerçekleştirmeye çalışırken yaralanmanızı önlemeye yönelik bilgilerdir.



**DİKKAT:** Bir görevi gerçekleştirmeye çalışırken bileşenlerin hasar görmesini önlemeye yönelik bilgilerdir.



**ÖNEMLİ:** Bir görevi tamamlamak için izlemeniz GEREKEN yönergelerdir.



**NOT:** Bir görevi tamamlamanıza yardımcı olacak ipuçları ve ek bilgilerdir.

## Daha fazla bilgi bulabileceğiniz yerler

Ek bilgi ve ürün ve yazılım güncellemeleri için aşağıdaki kaynaklara bakın.

### ASUS web siteleri

ASUS web sitesi, ASUS donanım ve yazılım ürünleriyle ilgili güncel bilgiler sağlar. ASUS web sitesine [www.asus.com](http://www.asus.com) adresinden başvurun.







### ASUS Yerel Teknik Destek

Yerel Teknik Destek Mühendisinin bilgileri için ASUS web sitesini <http://support.asus.com/contact> adresinden ziyaret edin.

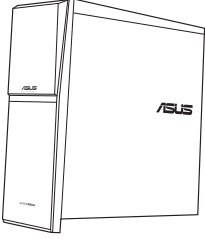

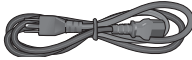
- 
- Kullanım kılavuzu Masaüstünüzde aşağıdaki klasöre yerleştirilmiştir:
  - C:\Program Files(X86)\ASUS\Manual
-

## Paket içeriđi

		
ASUS Masaüstü Bilgisayar	Klavye x1	
		
Fare x1	Güç kablosu x1	Yakma yazılımı DVD/SDVD/ RDVD x1 (isteđe bađlı)
		
Kurulum Kılavuzu x1	Garanti kartı x1	



- Yukarıdaki parçalardan herhangi biri hasar görmüş ya da kayıp ise bayiinizle temasa geçin.
- Yukarıda gösterilen öğeler yalnızca referans içindir. Gerçek ürün özellikleri farklı modellerde değişiklik gösterebilir.

# Bölüm 1

## Başlarken

### Hoş Geldiniz!

ASUS M70AD Masaüstü Bilgisayar aldığınız için teşekkür ederiz!

ASUS M70AD Masaüstü Bilgisayar mükemmel performans, kusursuz güvenilirlik ve kullanıcı merkezli yardımcı programlar sağlar. Tüm bu değerler şaşılacak derecede modern ve şık sistem kasaı içindedir.



ASUS Masaüstü PC'nizi kurmadan önce ASUS Garanti Kartını okuyun.

### Bilgisayarınızı tanıma



Resimler yalnız referans içindir. Bağlantı noktaları ve konumları ve kasa rengi modellere göre değişiklik gösterir.

### Ön panel

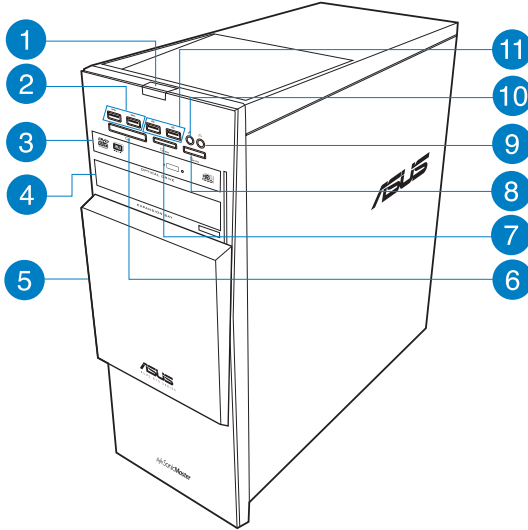

1 **Güç düğmesi.** Bilgisayarınızı açmak için bu düğmeye basın.

2 **USB 3.0 bağlantı noktaları.** Bu Evrensel Seri Veri Yolu 3.0 (USB 3.0) bağlantı noktaları fare, yazıcı, tarayıcı, kamera, PDA vb. gibi USB 3.0 aygıtlara bağlıdır.



- Windows® işletim sistemini yüklerken bir klavyeyi / fareyi herhangi bir USB 3.0 bağlantı noktasına BAĞLAMAYIN.
- USB 3.0 denetleyici sınırlaması nedeniyle, USB 3.0 aygıtlar yalnızca Windows® İS ortamı altında ve USB 3.0 sürücü yüklemesinden sonra kullanılabilirler.
- USB 3.0 aygıtlar yalnızca veri depolaması için kullanılabilir.
- USB 3.0 aygıtlarınız için daha hızlı ve daha iyi performans için USB 3.0 aygıtlarınızı USB 3.0 bağlantı noktalarına bağlamanızı önemle öneririz.

3 **Optik disk sürücü bölmesi.** Bu bölmede bir optik disk sürücü bulunur.

4 **Genişletme yuvası.** Bu yuvaya bir optik disk sürücü, güç paketi veya Evrensel Depolama Modülü (USM) takmanıza olanak tanır.

5 **Kayar G/Ç ön kapağı.** G/Ç bağlantı noktalarını ve ODD yuvasını görüntülemek için bu kapağı kaydırın.

6 **CompactFlash® / Microdrive™ kart yuvası.** Bir CompactFlash® / Microdrive™ kartı bu yuvaya takın.

7 **Secure Digital™ / MultiMediaCard yuvası.** Secure Digital™ kartını veya MultiMediaCard'ı bu yuvaya yerleştirin.

8 **Memory Stick™ / Memory Stick Pro™ kart yuvası.** Memory Stick™ / Memory Stick Pro™ kartınızı bu yuvaya takın.

9 **Kulaklık bağlantı noktası.** Bu bağlantı noktası kulaklık veya hoparlöre bağlıdır.

10 **Mikrofon bağlantı noktası.** Bu bağlantı noktası bir mikrofona bağlıdır.

11 **USB 2.0 bağlantı noktaları.** Bu Evrensel Seri Veri Yolu 2.0 (USB 2.0) bağlantı noktaları fare, yazıcı, tarayıcı, kamera, PDA vb. gibi USB 2.0 aygıtlara bağlıdır.

## Arka panel

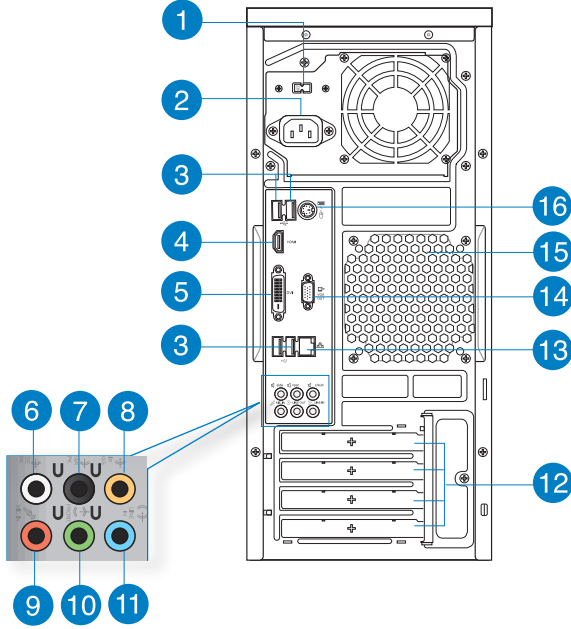

- 1 Voltaj seçicisi.** Bu anahtarı kullanarak bölgenizdeki voltaj gerilimine göre uygun sistem girişi gerilimini seçin. Eğer bölgenizdeki voltaj gerilimi 100-127 V ise, anahtarı 115 V değerine ayarlayın. Eğer bölgenizdeki voltaj gerilimi 200 - 240V ise, anahtarı 230V değerine ayarlayın.



Anahtarın 230V ortamında 115V değerine veya 115V ortamında 230V değerine ayarlanması sisteme ciddi zarar verecektir!

**2**

- Güç konektörü.** Bu konektöre güç kablosunu takın.



**DEĞER:** 100-120V/200-240V, 5A/2.5A, 50/60Hz

**3**

- USB 2.0 bağlantı noktaları.** Bu Evrensel Seri Veri Yolu 2.0 (USB 2.0) bağlantı noktaları fare, yazıcı, tarayıcı, kamera, PDA vb. gibi USB 2.0 aygıtlara bağlar.

**4**

- HDMI bağlantı noktası.** Bu bağlantı noktası Yüksek Tanımlı Çoklu Ortam Arabirimi (HDMI) konektörü içindir ve HD DVD, Blu-ray ve diğer korumalı içeriği oynatmayı sağlayan HDCP uyumludur.

**5**

- DVI-D bağlantı noktası.** Bu bağlantı noktası DVI-D uyumlu aygıtlar içindir ve HD DVD, Blu-ray ve diğer korumalı içeriği oynatmayı sağlayan HDCP uyumludur.

- 6 **Yan Hoparlör Çıkışı bağlantı noktası (gri).** Bu bağlantı noktası yan hoparlörleri 7.1 kanal ses yapılandırmasında bağlar.
- 7 **Arka Hoparlör Çıkışı bağlantı noktası (siyah).** Bu bağlantı noktası arka hoparlörleri 4.1, 5.1 ve 7.1 kanal ses yapılandırmasında bağlar.
- 8 **Orta/Subwoofer bağlantı noktası (turuncu).** Bu bağlantı noktası orta/subwoofer hoparlörlere bağlar.
- 9 **Mikrofon bağlantı noktası (pembe).** Bu bağlantı noktası bir mikrofona bağlar.
- 10 **Hat Çıkışı bağlantı noktası (açık yeşil).** Bu bağlantı noktası kulaklık veya hoparlöre bağlar. 4.1, 5.1 veya 7.1 kanal yapılandırmasında, bu bağlantı noktasının fonksiyonu Ön Hoparlör Çıkışı olur.
- 11 **Hat Girişi bağlantı noktası (açık mavi).** Bu port bir bant, CD, DVD yürütücü veya diğer ses kaynaklarını bağlar.



2.1, 4.1, 5.1 veya 7.1 kanal yapılandırmada ses bağlantı noktalarının fonksiyonu için aşağıdaki ses yapılandırma tablosuna bakın.

### Ses 2.1, 4.1, 5.1 veya 7.1 kanal yapılandırması

Bağlantı Noktası	Kulaklık 2.1 kanallı	4.1-kanal	5.1-kanal	7.1-kanal
Açık Mavi	Hat Giriş	Hat Giriş	Hat Giriş	Hat Giriş
Açık Yeşil	Hat Çıkış	Ön Hoparlör Çıkışı	Ön Hoparlör Çıkışı	Ön Hoparlör Çıkışı
Pembe	Mikrofon Giriş	Mikrofon Giriş	Mikrofon Giriş	Mikrofon Giriş
Turuncu	-	-	Orta/Subwoofer	Orta/Subwoofer
Siyah	-	Arka Hoparlör Çıkışı	Arka Hoparlör Çıkışı	Arka Hoparlör Çıkışı
Gri	-	-	-	Yan Hoparlör Çıkışı

- 12 **Genişletme yuvası braketini.** Bir genişletme kartı takarken genişletme yuvası braketini çıkarın.
- 13 **LAN (RJ-45) bağlantı noktası.** Bu bağlantı noktası, bir ağ hub'u yoluyla Yerel Ağ Bağlantısına (LAN) olan Gigabit bağlantısına izin verir.

### LAN bağlantı noktası LED göstergeler

Etkinlik/Bağlantı LED'i		Hız LED'i	
Durum	Açıklama	Durum	Açıklama
KAPALI	Bağlantı yok	KAPALI	10 Mbps bağlantı
TURUNCU	Bağlı	TURUNCU	100 Mbps bağlantı
YANIP SÖNME	Veri etkinliği	YEŞİL	1 Gbps bağlantı

ETK/BAĞLANTI LED'İ HIZ LED'İ

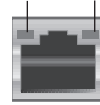

LAN bağlantı noktası

14

**VGA bağlantı noktası.** Bu bağlantı noktası VGA monitör gibi VGA uyumlu aygıtlar içindir.

15

**Hava delikleri.** Bu hava delikleri havalandırmayı sağlar.



Asadaki hava deliklerini KAPATMAYIN. Bilgisayarınız için her zaman uygun havalandırmayı sağlayın.

16

**PS/2 Klavye / Fare Birleşik bağlantı noktası.** Bu bağlantı noktası PS/2 klavye veya fare içindir.

## Bilgisayarınızı kurma

Bu bölüm, harici monitör, klavye, fare ve güç kablosu gibi ana donanım aygıtlarını bilgisayarınıza bağlarken size yol gösterir.

### Yerleşik ekran çıkışı bağlantı noktalarını kullanma

Monitörünüzü yerleşik ekran çıkışı bağlantı noktasına bağlayın.

#### Harici bir monitörü yerleşik ekran çıkışı bağlantı noktalarına bağlamak için:

1. Bir VGA monitörü VGA bağlantı noktasına veya bir DVI-D monitörü DVI-D bağlantı noktasına veya bir HDMI monitörü bilgisayarınızın arka panelindeki HDMI bağlantı noktasına bağlayın.
2. Monitörün fişini bir güç kaynağına takın.

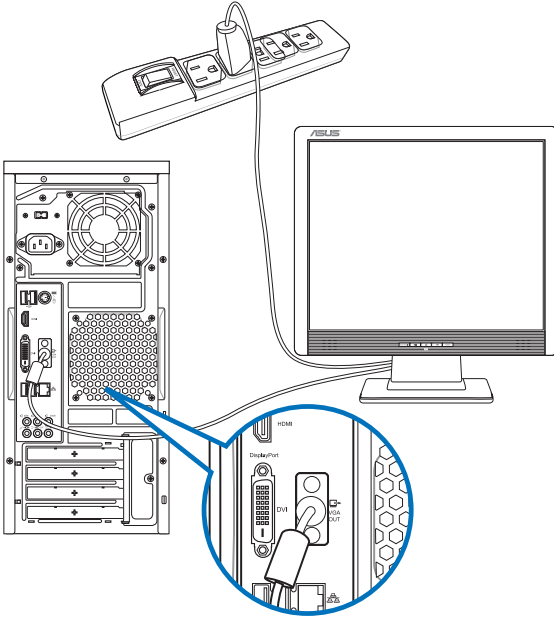

- Bilgisayarınız bir ASUS Grafik Kartıyla gelirse, grafik kartı BIOS'da birincil görüntü aygıtı olarak ayarlanır. Bu yüzden, monitörünüzü grafik kartındaki bir ekran çıkışı bağlantı noktasına bağlayın.
- Birden fazla harici monitörü bilgisayarınıza bağlamak için, ayrıntılar için bu kullanıcı kılavuzunda Bölüm 3 'teki **Birden fazla harici monitör bağlama** konusuna bakın.



## Bir USB klavyeyi ve bir USB fareyi bağlama

Bir USB klavyeyi ve bir USB fareyi bilgisayarınızın arka panelindeki USB bağlantı noktalarına bağlayın.

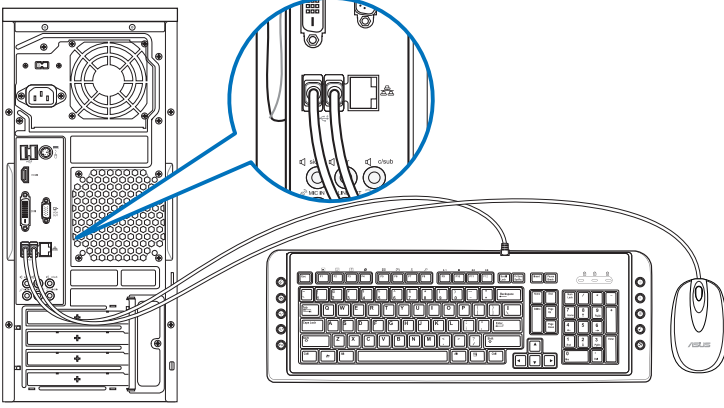

USB klavyenizi ve USB fareyi USB 2.0 bağlantı noktalarına bağlayın.

## Güç kablosunu bağlama

Güç kablosunun bir ucunu bilgisayarınızın arka panelindeki güç konektörüne ve diğer ucunu bir güç kaynağına bağlayın.

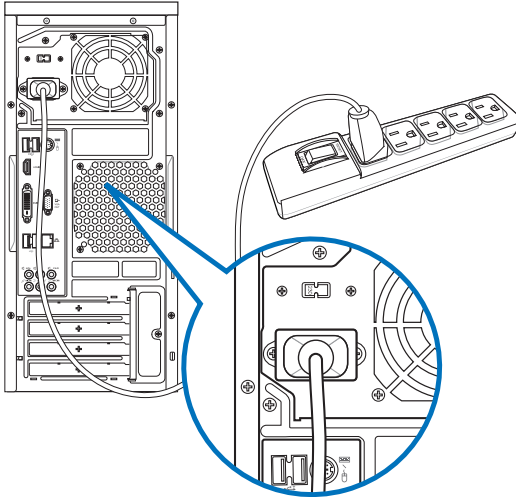

## Bilgisayarınızı AÇMA

Bu bölüm bilgisayarınızı kurduktan sonra bilgisayarı nasıl açıp kapatacađınızı açıklar.

### Bilgisayarınızı AÇMA

Bilgisayarınızı AÇMAK için:

1. Monitörünüzü AÇIN.
2. Bilgisayarınızdaki güç düğmesine basın.

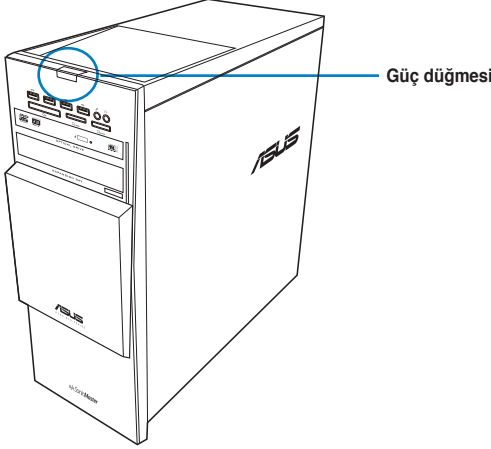

3. İşletim sistemi otomatik olarak yüklenene kadar bekleyin.



Masaüstü bilgisayarınızın kapatılması ile ilgili ayrıntılar için, Bölümde 2 Turning your Desktop PC OFF (Masaüstü Bilgisayarınızı Kapatma) kısmına bakınız.

# Bölüm 2

## Windows® 8'yi kullanma

### İlk kez başlatma

Bilgisayarınızı ilk kez çalıştırdığınızda, Windows® 8 işletim sisteminizin temel ayarlarını yapılandırırken size kılavuzluk etmek için ekranlar serisi görünür.

#### İlk kez başlatmak için:

1. Bilgisayarınızı açın. **Windows'u Kur** ekranı görününceye kadar birkaç dakika bekleyin.
2. Lisans koşullarını dikkatlice okuyun. **I accept the license terms for using Windows (Windows'u kullanmak için lisans şartlarını Kabul ediyorum)**'u işaretleyin ve Accept (Kabul et)'e tıklayın.
3. Aşağıdaki temel öğeleri yapılandırmak için sonraki ekran üstü talimatlarını yerine getirin:
  - Kişiselleştir
  - Ayarlar
4. Temel öğeleri yapılandırmayı tamamladığınızda, Windows® 8 video kılavuzu görünür. Bu kılavuzu izleyerek Windows® 8 işlevlerini daha iyi öğrenin.



---

Windows® 8 kullanımı hakkındaki ayrıntılar için, sonraki bölümlere bakın.

---

## Windows® UI kullanımı

Windows® uygulamalarını Başlangıç Ekran'ından düzenlemenize ve onlara kolayca erişmenize izin veren kutulardan oluşan bir kullanıcı arayüzü (UI) ile birlikte gönderilir. Masaüstü PC'de iken kullanabileceğiniz aşağıdaki özellikleri içerir.

### Başlat ekranı

Başlat ekranı kullanıcı hesabınızda başarıyla oturum açtıktan sonra görünür. Gerek duyduğunuz tüm programlar ve uygulamaları tek yerde düzenlemenize yardımcı olur.

Herhangi bir uygulamadan Başlangıç Ekranını başlatmak için Windows tuşuna  basabilirsiniz.

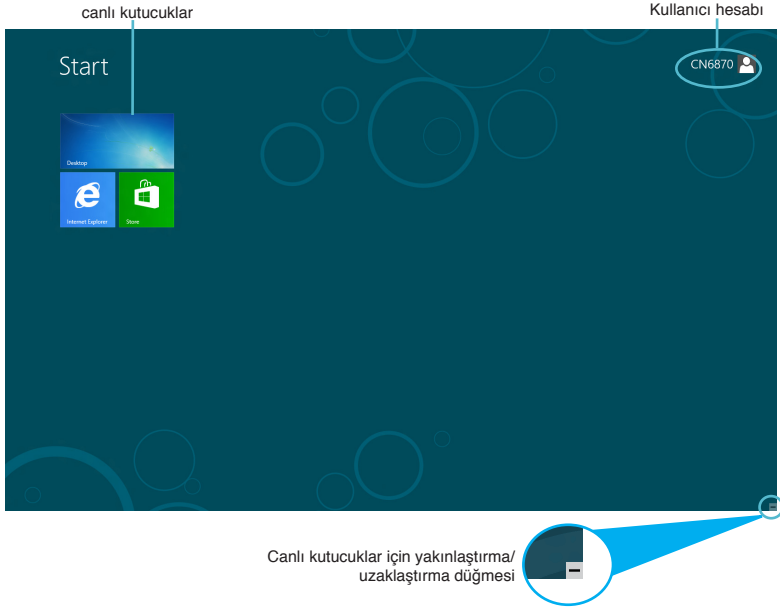

### Windows® Uygulamaları

Bunlar Başlangıç Ekranına içlenen ve kolay erişim için döşenmiş formatta listelenen uygulamalardır.



Windows® uygulamasını çalıştırmak için 1024 x 768 piksel veya daha yüksek ekran çözünürlüğü gereklidir.



Bazı uygulamalar tam olarak başlatılmadan önce Microsoft hesabınızda oturum açmanızı gerektirir.

## Etkin Noktalar

Ekran üstü etki noktaları programları başlatmanıza ve masaüstü PC'nizdeki ayarlara erişmenize olanak sağlar. Bu etki alanlarındaki işlevleri farenizi kullanarak etkinleştirebilirsiniz.

### Başlatılan uygulamadaki etkin noktalar



### Başlat ekranındaki etkin noktalar



Etki noktalarının işlevleri için sonraki sayfaya bakın.

Etkin Nokta	Eylem
sol üst köşe	<p>Uygulamaya geri dönmek için fare işaretçinizi üzerine getirip ilgili uygulamanın küçük resmini tıklatın.</p> <p>Birden fazla uygulama başlattıysanız, başlatılan tüm uygulamaları göstermek için aşağı kaydırın.</p>
sol alt köşe	<p><b>Çalışan uygulama ekranından:</b></p> <p>Uygulamaya geri dönmek için fare işaretçinizi üzerine getirip ilgili uygulamanın küçük resmini tıklatın.</p> <p><b>NOT:</b> Başlangıç Ekranına gitmek için klavyenizdeki Windows tuşuna  da basabilirsiniz.</p> <p><b>Başlangıç Ekranından:</b></p> <p>Fare imlecini üzerine getirin ve ardından son uygulama küçük resminin üzerine tıklayarak bu uygulamaya gidin.</p>
üst taraf	<p>Fare işaretçinizi el simgesine dönüşüncüye kadar üzerine getirin. Uygulamayı yeni yere sürükleyip bırakın.</p> <p><b>NOT:</b> Bu etkin nokta işlevi sadece çalışan uygulama üzerinde veya Uydurma özelliğini kullanmak istediğinizde çalışır. Ayrıntılı bilgi için, <b>Working with Windows® Apps ( Windows® Uygulamaları ile Çalışma )</b> kısmında yer alan <b>Snap feature (Uydur özelliği)</b>'ne bakın.</p>
üst ve alt sağ köşe	<p>Charms bar (E-posta ayarlar) 'u başlatmak için fare işaretçinizi üzerine getirin.</p>

## Windows® uygulamaları kullanımı

Masaüstü PC'nizin klavyesini veya fareinizi kullanarak uygulamalarınızı başlatın ve özelleştirin.

### Uygulamaları başlatma

- Fare işaretçinizi uygulamanın üzerine getirin ve başlatmak için sol tıklatın ya da bir defa dokununuz.
- İki defa tab'a basın ve uygulamalara göz atmak için ok tuşlarını kullanın. Seçtiğiniz uygulamayı başlatmak için enter tuşuna basın.

### Uygulamaları özelleştirme

Aşağıdaki adımları kullanarak uygulamaları Başlangıç ekranında taşıyabilir, yeniden boyutlandırabilir veya kaldırabilirsiniz..

- Bir uygulamayı taşımak için, uygulamayı yeni bir yere sürükleyin ve bırakın.

### Uygulamaları yeniden boyutlandırma

Uygulamanın üzerine sağ tıklayarak ayarlar çubuğunu etkinleştirin, ardından Smaller (Daha küçük) üzerine tıklayın.

### İgnelenen uygulamaları kaldırma

İgnelenen bir uygulamayı Başlatma ekranından kaldırmak için, uygulamaya sağ tıklayarak ayarlar çubuğunu etkinleştirin, ardından Unpin from Start (İgnellemeyi Başlangıçta Kaldır) üzerine tıklayın.

### Uygulamaları kapatma

- Fare işaretçinizi başlatılan uygulamanın üzerine getirin ve işaretçinin el simgesine dönüşmesini bekleyin.
- Kapatmak için uygulamayı ekranın altına sürükleyip bırakın.
- Başlatılan uygulama ekranından, alt + f4.'e basın

## Tüm Uygulamalara Erişme

Tüm Uygulamalar ekranından, bir uygulama ayarını yapılandırabilir veya bir uygulamayı Başlangıç Ekranına veya Masaüstü modu görev çubuğuna iğneleyebilirsiniz.

### Tüm Uygulamalar ekranını başlatma

Başlangıç Ekranına sağ tıklayın veya  + <Z> üzerine basın ve Tüm Uygulamalar simgesine tıklayın.

### Bir uygulamayı Başlangıç Ekranına İğneleme

1. Tüm Uygulamalar ekranını başlatın.
2. Tüm Uygulamalar ekranından, bir uygulamaya sağ tıklayarak ayarlar çubuğunu görüntüleyin.
3. Ayarlar çubuğundan, Pin to Start (Başlangıçta İğnele) üzerine tıklayın.



## Charms bar (E-posta ayarla)

E-posta ayarla, ekranınızın sağ tarafında tetiklenebilen bir araç çubuğudur. Uygulamaları paylaşmanıza olanak sağlayan ve Masaüstü Bilgisayarınızın ayarlarını özelleştirmek için hızlı erişim sağlayan birkaç araçtan oluşmaktadır



E-posta ayarla

## Sihirli çubuğu başlatma



Çağrıldığında, E-posta ayarla başlangıçta beyaz simgeler takımı olarak görünür. Yukarıdaki görüntüde ilk etkinleştirildiğinde Sihirli çubuğun nasıl görüldüğü gösterilmektedir.

Masaüstü Bilgisayarınızın faresini veya klavyeyi kullanarak Çekicilik çubuğunu başlatın.

- Fare işaretçinizi ekranın sağ veya sol üstüne taşıyın.
-  + <C> üzerine basın.

## Sihirli çubuğun içinde



### Search (Ara)

Bu araç Masaüstü Bilgisayarınızdaki dosyaları, uygulamaları veya programları aramanıza olanak sağlar.



### Share (Paylaşım)

Bu araç, uygulamalarınızı sosyal ağ siteleri veya e-posta ile paylaşmanızı sağlar.



### Start (Başlangıç)

Bu araç, ekranı Başlat ekranına geri döndürür. Başlat ekranından, bunu ayrıca en son açılan uygulamaya geri dönmek için de kullanabilirsiniz.



### Devices (Aygıtlar)

Bu araç harici monitör veya yazıcı gibi Masaüstü Bilgisayarınıza iliştirilen dosyalara erişmenize ve paylaşmanıza olanak sağlar.



### Settings (Ayarlar)

Bu araç Masaüstü Bilgisayarınızın PC ayarlarına erişmenize olanak sağlar.

## Snap özelliği

Uydur özelliği iki uygulamayı yan yana gösterirken uygulamalar ile çalışmanıza ve uygulamalar arasında geçiş yapmanıza olanak sağlar.



Snap özelliğini kullanmak için en az 1366 x 768 piksel ekran çözünürlüğü gereklidir.



Snap bar (Snap çubuğu)

### Uydur Kullanımı



#### Uydur'u kullanmak için:

1. Masaüstü Bilgisayarınızın faresini veya klavyeyi kullanarak Uydur ekranını etkinleştirin.

##### *Farenizi kullanma*















- a) Başlatmak için uygulamayı tıklayın.
- b) Fare işaretçinizi ekranınızın üst tarafına taşıyın.
- c) İşaretçi el simgesine dönüştüğünde, uygulamayı ekran panelinin sağ veya sol tarafına sürükleyip bırakın.





##### *Klavyenizi kullanma*

- Bir uygulamayı başlatın, ardından  + < üzerine basın. > Uydur çubuğunu etkinleştirin.
2. Diğer uygulamayı başlatın. Bu ikinci uygulama büyük ekran alanında otomatik olarak belirecektir.
  3. Uygulamalar arasında geçiş yapmak için,  + <J> üzerine basın.

## Diğer klavye kısayolları

Klavyenizi kullanarak, uygulamaları başlatmanıza yardımcı olması ve Windows® 8'de dolaşabilmeniz için aşağıdaki kısayolları da kullanabilirsiniz.

	Başlat ekranı ile son çalışan uygulama arasında geçiş yapar.
 + <D>	Masaüstünü başlatır.
 + <E>	Masaüstünde Bilgisayar penceresini başlatır.
 + <F>	Dosya arama penceresini açar.
 + <H>	Paylaş penceresini açar.
 + <I>	Ayarlar penceresini açar.
 + <K>	Aygıtlar penceresini açar.
 + <L>	Kilitleme ekranını etkinleştirir.
 + <M>	Internet Explorer penceresini küçültür.
 + <P>	İkinci ekran penceresini açar.
 + <Q>	Uygulama arama penceresini açar.
 + <R>	Çalıştır penceresini açar.
 + <U>	Kolay Erişim Merkezini açar
 + <W>	Ayarlar arama penceresini açar.
 + <X>	Windows araçlarının menü kutusunu açar

 + <+>	Büyütücüyü açar ve ekranı yakınlaştırır.
 + <->	Ekranınızı uzaklaştırır.
 + <>	Masaüstüne bakmanıza olanak sağlar.
 + <Enter>	Ekran Okuyucusu Ayarlarını açar.
 + <Prt Sc>	Yazdırma ekranı işlevini etkinleştirir.

## Masaüstü PC'nizi KAPALI konuma getirme

### Masaüstü PC'nizi KAPALI konuma getirmek için

Masaüstü Bilgisayarınızı kapatmak için aşağıdakilerden birini yapın:

- Çekicilik çubuğundan, Settings (Ayarlar) > Power (Güç) > Shut down (Kapat) üzerine tıklayarak normal bir kapatma yapın.
- Oturum açma ekranından, Power (Güç) > Shutdown (Kapat) üzerine tıklayın.
- Eğer Masaüstü Bilgisayarınızdan cevap alamazsanız, Masaüstü Bilgisayarınız kapanıncaya kadar güç düğmesine en az dört (4) saniye basılı tutun.

## Masaüstü Bilgisayarınızı Uyku moduna getirme

Masaüstü Bilgisayarınızı Uyku moduna getirmek için, Güç düğmesine bir kez basın.

## BIOS Ayarına Girme

BIOS (Temel Giriş ve Çıkış Sistemi), Masaüstü Bilgisayarınızda sistem başlangıcı için gerekli olan sistem donanım ayarlarını saklar.

Normal durumlarda, varsayılan BIOS ayarları optimum performans elde etmek için birçok durumda uygulanır. Aşağıdaki durumlar haricinde varsayılan BIOS ayarlarını değiştirmeyin:

- Sistem başlatılırken ekranda bir harta mesajı belirir ve BIOS Ayarını çalıştırmazı ister.
- İleri BIOS ayarı veya güncellemesi yapılması gereken yeni bir sistem bileşeni yüklediniz.



Uygun olmayan BIOS ayarları dengenin bozulması veya başlatma arızası ile sonuçlanabilir. BIOS ayarlarını sadece eğitimli bir servis personelinin yardımı ile değiştirmenizi öneririz.

## BIOS'a Hızlı giriş

Windows® 8 başlatma zamanı oldukça hızlıdır, dolayısıyla BIOS'a hızlı bir şekilde erişmek için aşağıdaki üç yolu geliştirdik:

- Güç düğmesine en az dört saniye süreyle basılı tutarak Masaüstü Bilgisayarınızı kapatın, ardından güç düğmesine tekrar basarak Masaüstü Bilgisayarınızı açın ve POST sırasında <Del> üzerine basın.
- Masaüstü Bilgisayarınız kapalı iken, Masaüstü Bilgisayarınızın güç konektöründeki güç kablosunun bağlantısını kesin. Güç kablosunu yeniden bağlayın ve güç düğmesine basarak Masaüstü Bilgisayarınızı açın. POST sırasında <Del> üzerine basın.



POST (Power-On Self Test) seri olarak yazılım kontrollü tanılama testleri olup Masaüstü Bilgisayarınızı açtığınızda çalışır.

# Bölüm 3

## Aygıtları bilgisayarınıza bağlama

### Bir USB depolama aygıtını bağlama

Bu masaüstü PC'si hem ön hem de arka panellerde USB 2.0/1.1 ve USB 3.0 bağlantı noktalarına sahiptir. USB bağlantı noktaları depolama aygıtları gibi USB aygıtlarını bağlamanıza olanak sağlar.

#### Bir USB depolama aygıtını bağlamak için:

- USB depolama aygıtını bilgisayarınıza bağlayın.

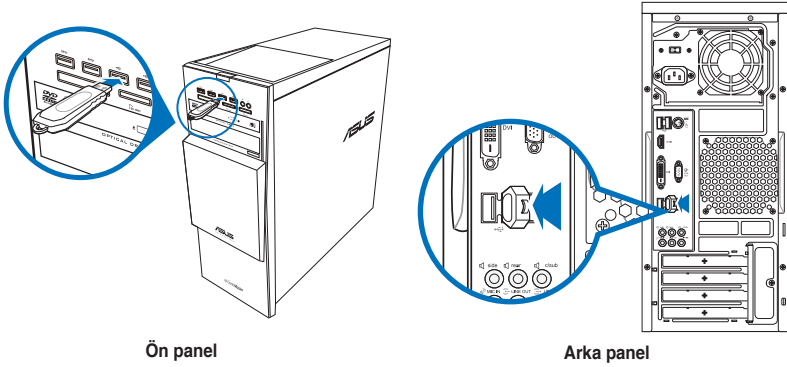

Ön panel

Arka panel



USB depolama aygıtlarınızı USB 3.0 bağlantı noktalarına bağlayabilirsiniz.

#### Bir USB depolama aygıtını çıkarmak için:

1. Başlatma Ekranından, Masaüstü Modunu başlatmak için Desktop (Masaüstü) üzerine tıklayın.
2. Görev çubuğundan  üzerine tıklayın, ardından **Eject (Çıkar) [USB Sürücüsünün Adı]** üzerine tıklayın.
2. **Donanımı Kaldırmak Güvenli** mesajı açıldığında, USB depolama aygıtını bilgisayarınızdan çıkarın.

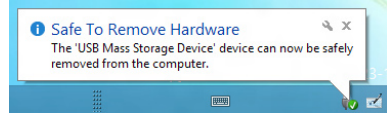
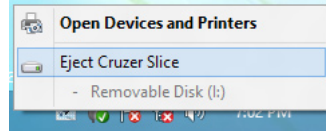

Veri aktarma devam ederken bir USB depolama aygıtını ÇIKARMAYIN. Aksi halde veri kaybı oluşabilir veya USB depolama aygıtı zarar görebilir.

## Kulaklık ve Mikrofonu Bağlama

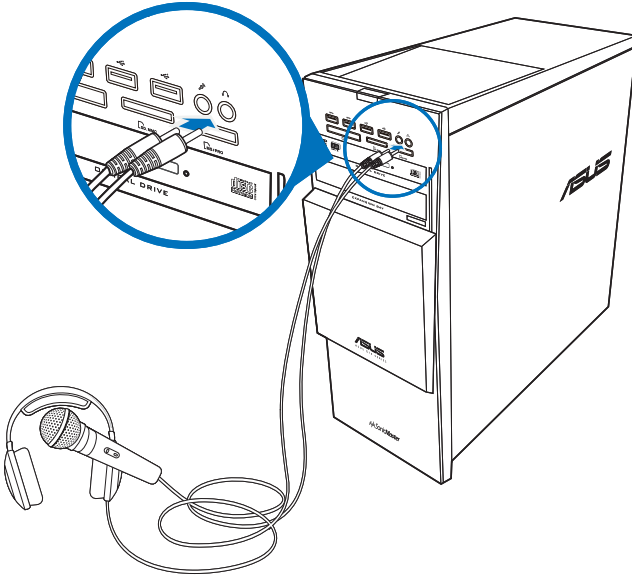

## 2.1 Kanallı Hoparlörleri Bağlama

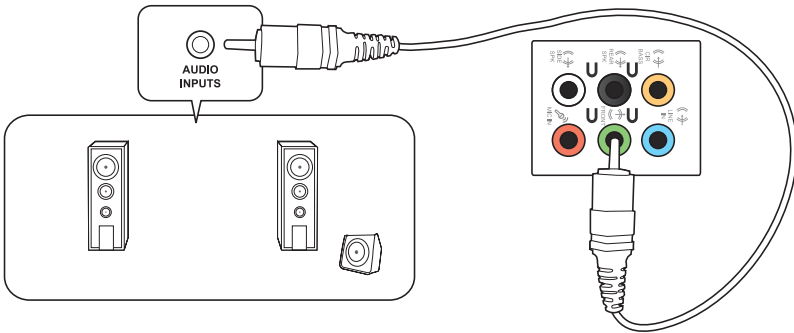



#### 4.1 Kanallı Hoparlörleri Bağlama

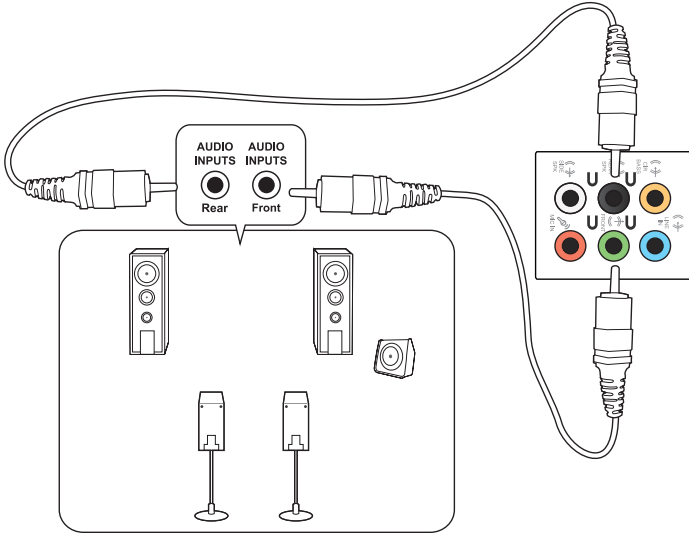

#### 5.1 Kanallı Hoparlörleri Bağlama

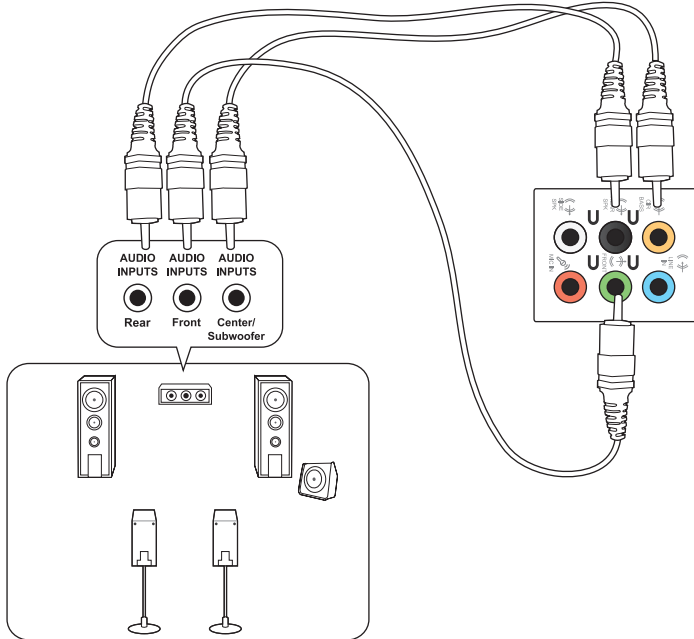



## Birden fazla harici ekranı bağlama

Masaüstü PC'niz VGA, HDMI veya DVI bağlantı noktalarıyla gelir ve birden fazla harici ekran bağlamanıza izin verir.



Bir grafik kartı bilgisayarınıza takıldığında, grafik kartının çıkış bağlantı noktalarındaki monitörleri bağlayın.

## Birden fazla ekranı ayarlama

Birden fazla monitör kullanırken ekran modlarını ayarlamanıza izin verilir. Ek monitörü ana ekranınızın bir kopyası olarak kullanabilir veya Windows masaüstünüzü genişletmek için kullanabilirsiniz.

### Birden fazla ekran ayarlamak için:

1. Bilgisayarınızı kapatın.
2. Bilgisayarınıza iki monitör bağlayın ve güç kablolarını monitörlere bağlayın. Bir monitörü bilgisayarınıza bağlama konusunda ayrıntılar için Bölüm 1'deki **Bilgisayarınızı ayarlama** kısmına bakın.

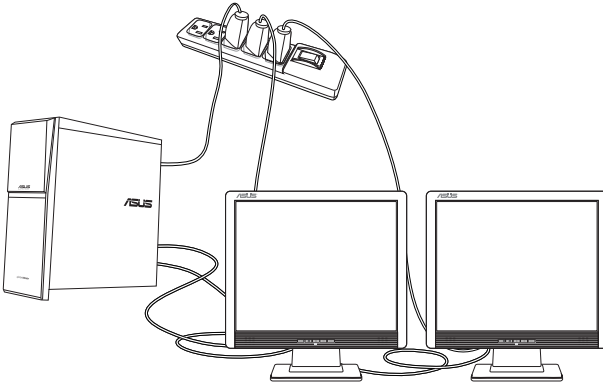

Bazı grafik kartları için, yalnızca birincil ekran olarak ayarlanan monitör POST işlemi sırasında görüntü verir. Çift ekran işlevi yalnızca Windows altında çalışır.

3. Bilgisayarınızı açın.
4. **Ekran Çözünürlüğü** ayarı ekranını açmak için aşağıdakilerden birini yapın:

**Başlat Ekranından**

- a) Tüm Uygulama ekranını başlatın ve Başlatma Ekranındaki Kontrol Panelini iğneleyin.



Ayrıntılar için Working with **Windows® Apps (Windows® Stil Uygulamaları ile Çalışma)** bölümündeki Pinning an app on the Start Screen (Bir uygulamayı Başlatma Ekranına İğneleme) kısmına bakın.

- b) Kontrol Panelinden, Appearance and Personalization (Görünüm ve Özelleştirme) altındaki Adjust screen resolution (Ekran Çözünürlüğünü Ayarlama) kısmına bakın.

**Masaüstü Modu ekranından**

- a) Masaüstü modunu Başlatma Ekranından başlatın.
  - b) Masaüstü modu ekranında herhangi bir yere sağ tıklayın. Açılır menü belirttiğinde, Personalize (Kişiselleştir) > Display (Görünüm) > Change display settings (Görünüm ayarlarını değiştir) üzerine tıklayın.
5. **Birden çok ekran:** aşağı açılır listesinden ekran modunu seçin.

- **Bu ekranı yinele:** Bu seçeneği ana ekranınızın kopyası olarak ek monitör kullanmak için seçin.
- **Bu ekranları genişlet:** Bu seçeneği genişletilmiş ekran olarak ek monitör kullanmak için seçin. Bu, masaüstü alanınızı artırır.
- **Masaüstünü yalnızca 1 / 2 üzerinde göster:** Bu seçeneği masaüstünü yalnızca monitör 1 veya monitör 2 üzerinde göstermek için seçin.

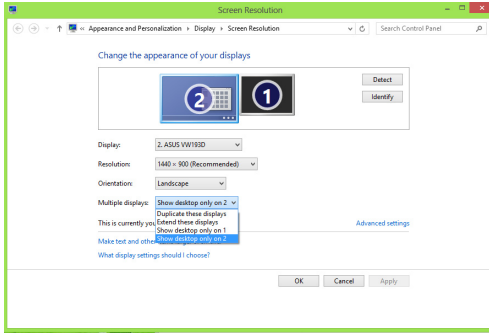

6. **Uygula** veya **Tamam**'i tıklayın. Sonra onay mesajında **Değişiklikleri Koru**'yu tıklayın.

## Bir HDTV Baęlama

Bir Y¼ksek Tanımlı TV'yi (HDTV) bilgisayarınızın HDMI baęlantı noktasına baęlayın.



- HDTV'yi ve bilgisayarı baęlamak için bir HDMI kablosu gerekecektir. HDMI kablosu ayrı olarak satın alınır.
- En iyi g¼r¼nt¼ performansını elde etmek için, HDMI kablonuzun 15 metreden kısa olduęundan emin olun.

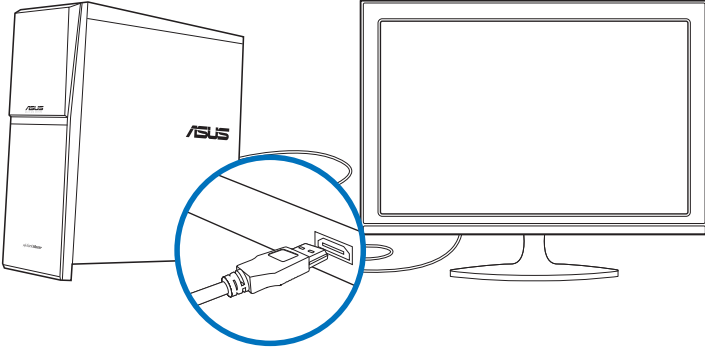



# Bölüm 4

## Bilgisayarınızı kullanma

### Masaüstü PC'nizi kullanırken düzgün oturma

Masaüstü PC'nizi kullanırken bileklerinizde, ellerinizde ve diğer eklem ve kaslarınızda gerilmeyi önlemek için düzgün oturma gerekir. Bu kısımda, Masaüstü PC'nizi kullanırken ve PC'nizden keyif alırken fiziksel rahatsızlığı ve olası yaralanmayı önlemek için ipuçları sağlanmaktadır.



#### Düzgün oturma pozisyonunu korumak için:

- Bilgisayar koltuğunuzu dirseklerinizi klavyede rahatça yazabilecek durumda klavyede veya klavyeden biraz yüksekte olacak şekilde ayarlayın.
- Koltuğunuzun yüksekliğini uyluklarınızın arkasını rahatlatarak şekilde dizleriniz kalçanızdan biraz yüksekte olacak şekilde ayarlayın. Gerekirse, dizlerinizin düzeyini yükseltmek için ayak desteği kullanın.
- Koltuğunuzun arkasını bel kemiğinizin alt kısmı iyice desteklenecek şekilde ve geriye doğru biraz açılı şekilde ayarlayın.
- PC'deyken dizlerinizle, dirseklerinizle ve kalçanızla yaklaşık 90° açıyla dik bir şekilde oturun.
- Monitörünüzü doğrudan karşınıza koyun ve sonra monitör ekranının en üstünü göz seviyenizde olacak şekilde çevirin, böylece gözleriniz biraz aşağı baksın.
- Fareyi klavyeye yakın tutun ve gerekirse, yazarken bileklerinizdeki basıncı azaltmak için bilek desteği kullanın.
- Masaüstü PC'nizi rahatça aydınlatılmış bir alanda kullanın ve pencereler ve doğrudan güneş ışığı gibi parlak kaynaklardan uzak tutun.
- Masaüstü PC'nizi kullanırken düzenli olarak mini molalar verin.

## Bellek kartı okuyucuyu kullanma

Dijital fotoğraf makineleri ve diğer dijital görüntüleme aygıtları dijital resim veya ortam dosyalarını depolamak için bellek kartları kullanırlar. Sisteminizin ön panelindeki yerleşik bellek kartı okuyucu, çeşitli bellek kartı sürücülerinden okumanızı ve bunlara yazmanızı sağlar.

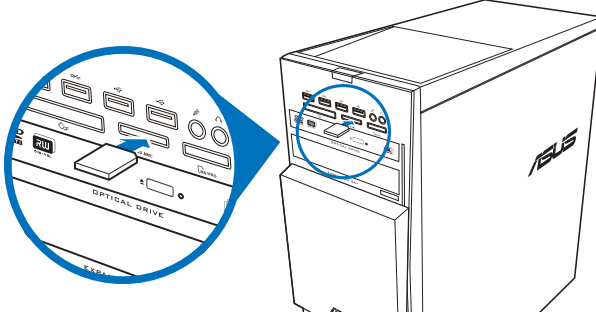

### Bellek kartını kullanmak için:

#### 1. Bellek kartını kart yuvasına yerleştirin.



- Bir bellek kartı yalnızca bir yönde girecek şekilde anahtarlanmıştır. Kartın zarar görmesini önlemek için kartı zorla yuvaya **İTMEYİN**.
- Ortamı bir veya daha fazla kart yuvasına yerleştirip her bir ortamı bağımsız olarak kullanabilirsiniz. Yuvaya bir seferde yalnızca bir bellek kartı yerleştirin.

#### 2. Dosyalarınıza erişmek için Otomatik Kullan penceresinden bir program seçin.



- Bilgisayarınızda Otomatik Kullan özelliği etkinse, fare imlecini Windows® masaüstünün sol alt köşesi üzerinde dolaştırın ve ardından küçük Başlat ekranı resmine sağ tıklayın. Açılır menüde **File Explorer (Dosya Gezgini)** üzerine tıklayın ve içerisindeki verilere erişmek için hafıza kartı simgesine çift tıklayın.
- Her kart yuvasının **Bilgisayar** ekranında görüntülenen kendi sürücü simgesi bulunur.

#### 3. Bittiğinde, **Bilgisayar** ekranında bellek kartı sürücüsü simgesini sağ tıklayın, **Çıkar**'ı tıklayın ve sonra kartı çıkarın.



Fare imlecini Windows® masaüstünün sol alt köşesi üzerinde dolaştırın ve ardından küçük Başlat ekranı resmine sağ tıklayın. Açılır menüde **Computer (Bilgisayar)** ekranını açmak için **File Explorer (Dosya Gezgini)** üzerine tıklayın.



Hiçbir zaman karttaki verileri okuma, kopyalama, biçimlendirme veya silme sırasında veya hemen sonra kartları çıkarmayın, aksi halde veri kaybı oluşabilir.



Veri kaybını önlemek için, bellek kartını çıkarmadan önce Windows bildirim alanındaki "Donanımı Güvenle Çıkar ve Ortamı Çıkar" öğesini kullanın.



## Optik sürücüyü kullanma

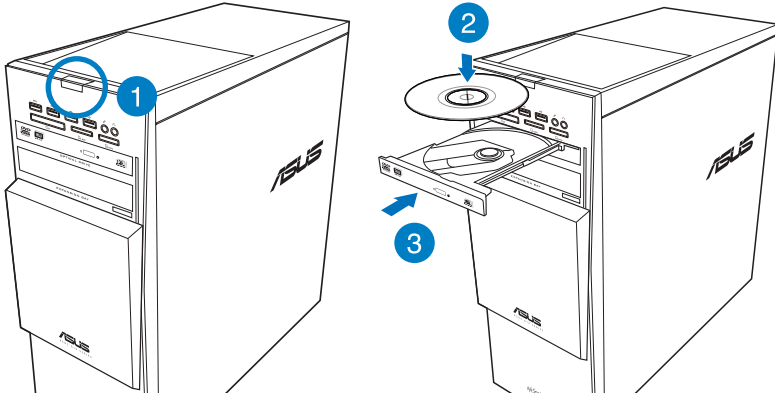

### Optik disk yerleştirme

#### Optik disk yerleştirmek için:

1. Sisteminiz açıkken tepsiyi açmak için sürücü bölmesi kapağının altındaki çıkar düğmesine basın.
2. Diski etiketli yüzü yukarı bakacak şekilde optik sürücüye yerleştirin.
3. Kapatmak için tepsiyi itin.
4. Dosyalarınıza erişmek için Otomatik Kullan penceresinden bir program seçin.



Bilgisayarınızda Otomatik Kullan özelliği etkinse, fare imlecini Windows® masaüstünün sol alt köşesi üzerinde dolaştırın ve ardından küçük Başlat ekranı resmine sağ tıklayın. Açılır menüden, File Explorer (Dosya Gezgini) üzerine tıklayın ve ardından üzerindeki verilere ulaşmak için CD /DVD sürücü simgesine tıklayın.

### Optik diski çıkarın

#### Optik diski çıkarmak için:

1. Sistem açıkken kaseti çıkarmak için aşağıdakilerden birini yapın:
  - Sürücü bölmesi kapağının altındaki çıkar düğmesine basın.
  - **Bilgisayar** ekranındaki CD/DVD sürücü simgesini sağ tıklayın ve sonra **Çıkar**'ı tıklayın.



Fare imlecini Windows® masaüstünün sol alt köşesi üzerinde dolaştırın ve ardından küçük Başlat ekranı resmine sağ tıklayın. Açılır menüde **Computer (Bilgisayar)** ekranını açmak için **File Explorer (Dosya Gezgini)** üzerine tıklayın.

2. Diski disk tepsisinden çıkarın.



# Bölüm 5

## İnternet'e bağlanma

### Kablolu bağlantı

Bilgisayarınızı bir DSL/kablolu modeme veya bir yerel ağa (LAN) bağlamak için bir RJ-45 kablosu kullanın.

### DSL/kablolu modem yoluyla bağlanma

#### DSL/kablolu modem yoluyla bağlanmak için:

1. DSL/kablolu modeminizi ayarlayın.



DSL/kablolu modeminizle birlikte gelen belgelere bakın.

2. RJ-45 kablosunun bir ucunu bilgisayarınızın arka panelindeki LAN (RJ-45) bağlantı noktasına ve diğer ucunu bir DSL/kablolu modeme bağlayın.

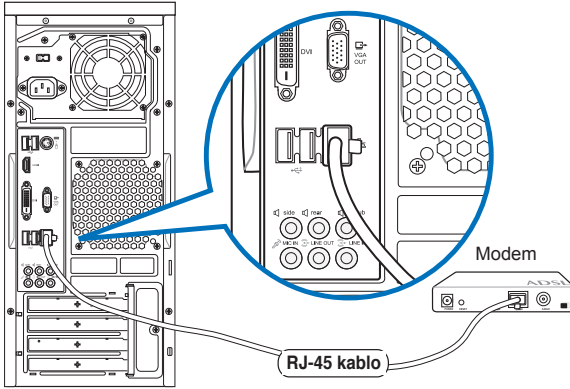

3. DSL/kablolu modemi ve bilgisayarınızı açın.
4. Gerekli İnternet bağlantısı ayarlarını yapılandırın.



- Ayrıntılı bilgi için, **Configuring a dynamic IP/PPPoE network connection (Dinamik IP/PPPoE ağ bağlantısını yapılandırma)** veya **Configuring a static IP network connection (Statik IP ağ bağlantısını yapılandırma)** bölümlerine bakın.
- İnternet bağlantısını ayarlama hakkında ayrıntılar veya yardım için İnternet Servis Sağlayıcınıza (ISS) başvurun.

## Yerel ağ (LAN) yoluyla bağlanma

LAN yoluyla bağlanmak için:

1. RJ-45 kablusunun bir ucunu bilgisayarınızın arka panelindeki LAN (RJ-45) bağlantı noktasına ve diğer ucunu LAN'ınıza bağlayın.

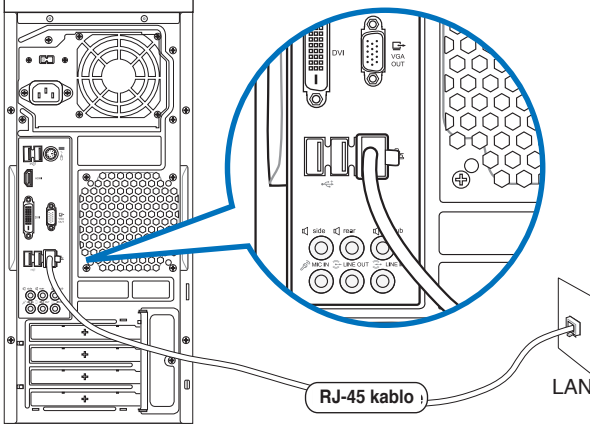

2. Bilgisayarınızı açın.
3. Gerekli Internet bağlantısı ayarlarını yapılandırın.





- Ayrıntılı bilgi için, **Configuring a dynamic IP/PPPoE network connection (Dinamik IP/PPPoE ağ bağlantısını yapılandırma)** veya **Configuring a static IP network connection (Statik IP ağ bağlantısını yapılandırma)** bölümlerine bakın.
- Internet bağlantısını ayarlama hakkında ayrıntılar veya yardım için Internet Servis Sağlayıcınıza (ISS) başvurun.

## Dinamik IP/PPPoE ağ bağlantısını yapılandırma

### Dinamik IP/PPPoE veya static IP ağ bağlantısını yapılandırmak için:

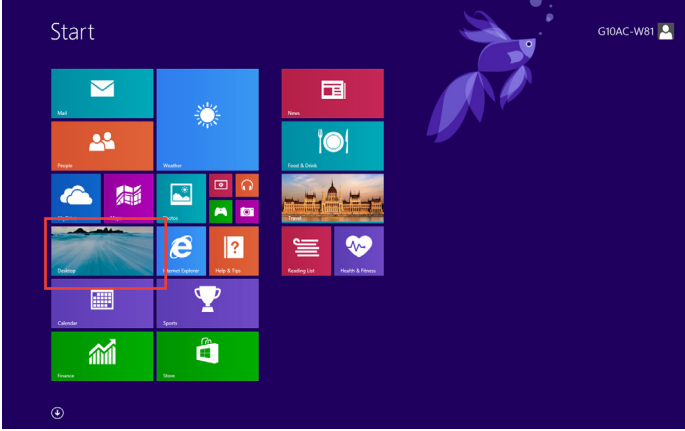
1. Başlangıç Ekranından, Masaüstü modunu başlatmak için Desktop (Masaüstü) üzerine tıklayın



2. Windows® görev çubuğundan, ağ simgesine  sağ tıklayın ve **Open Network and Sharing Center (Ağı ve Paylaşım Merkezini Aç)** üzerine tıklayın.
3. Açık Ağ ve Paylaşım Merkezi ekranından, Change Adapter settings (Adaptör ayarlarını değiştir) üzerine tıklayın.
4. LAN'ınıza sağ tıklayın ve Properties (Özellikler)'i seçin.
5. **Internet Protocol Version 4(TCP/IPv4) (İnternet Protokolü Sürümü 4(TCP/IPv4))** üzerine tıklayın ve Properties (Özellikler) öğesine tıklayın.

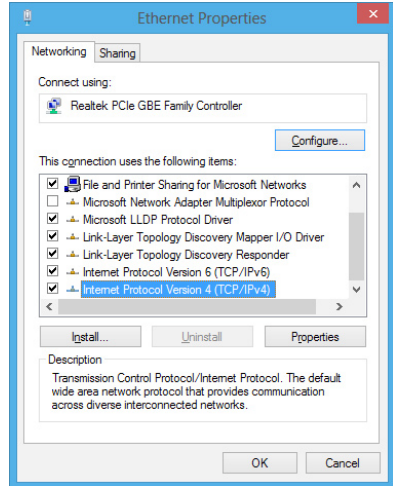

6. **Obtain an IP address automatically (Otomatik olarak bir IP adresi al)** üzerine tıklayın ve OK (Tamam)'a tıklayın.

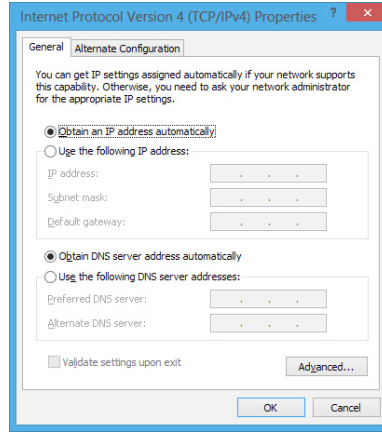

PPPoE bağlantısını kullanıyorsanız sonraki adımlara devam edin.

7. **Network and Sharing Center (Ağ ve Paylaşım Merkezi)**'ne geri dönün ve daha sonra **Set up a new connection or network (Yeni bir bağlantı veya ağ kur)**'a tıklayın.

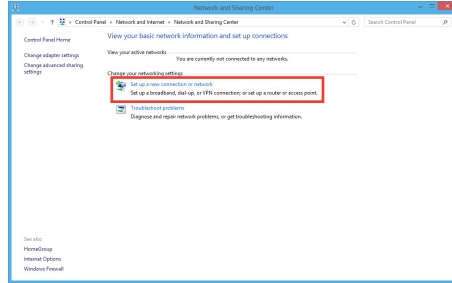

8. **Connect to the Internet (İnternet'e Bağlan)**'ı seçin ve Next (İleri)'ye tıklayın.

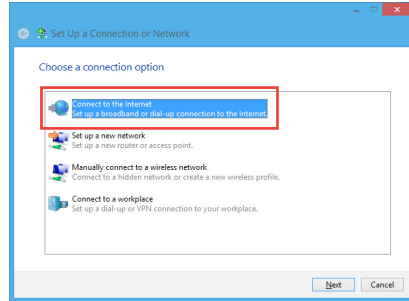

9. **Broadband (geniş bant) (PPPoE)** seçin ve **Next (İleri)**'ye tıklayın.

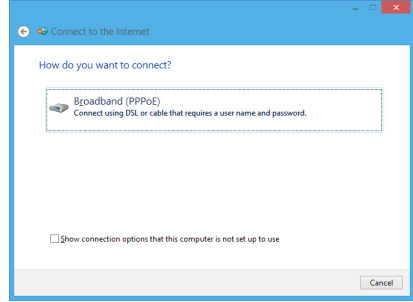

10. Kullanıcı adı, Parola ve Bağlantı adınızı girin. Connect'e (Bağlan) tıklayın.
11. Yapılandırmayı sonlandırmak için Close (Kapat)'a tıklayın.
12. Görev çubuğundaki ağ simgesine ve oluşturduğunuz bağlantıya tıklayın.
13. Kullanıcı adınızı ve parolanızı girin. Internet'e bağlanmak için Connect (Bağlan)'e tıklayın.

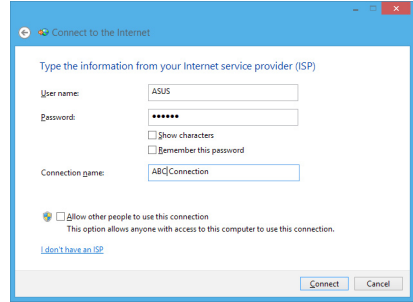

### Statik bir IP ağ bağlantısını yapılandırma

Statik bir IP ağ bağlantısını yapılandırmak için:

1. **Configuring a dynamic IP/PPPoE network connection (Dinamik IP/PPPoE ağ bağlantısını yapılandır)** önceki bölümünde adım 1- 4 arasını yineleyin.
2. **Use the following IP address (Aşağıdaki IP adresini kullan)**'a tıklayın.
3. Hizmet sağlayıcınızdan öğreneceğiniz IP adresini, Alt ağ maskesini ve Ağ Geçidini girin.
4. Gerekirse, tercih edilen DNS sunucusu adresini ve alternatif adresi girin.
5. Tamamladığınızda, **Ok (Tamam)**'a tıklayın.

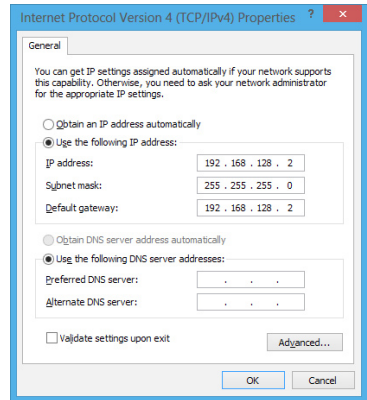





# Bölüm 6

## Sorun giderme

### Sorun giderme

Bu bölüm karşılaşılabileceğiniz bazı sorunları ve olası çözümlerini sunmaktadır.

#### ? *Bilgisayarım açılmıyor ve ön paneldeki güç LED'i yanmıyor*

- Bilgisayarınızın düzgün şekilde bağlı olduğunu kontrol edin.
- Duvar prizinin çalıştığını kontrol edin.
- Güç Kaynağı Ünitesinin açık olduğunu kontrol edin. Bölüm 1'deki **Bilgisayarınızı AÇMA** kısmına bakın.

#### ? *Bilgisayarım kiletleniyor.*

- Yanıt vermeyen programları kapatmak için aşağıdakini yapın:
  1. Klavyedeki <Alt> + <Ctrl> + <Delete> tuşlarına aynı anda basın, sonra **Görev Yöneticisini** tıklayın.
  2. **Processes (İlerlemeler) sekmesinde Task Manager (Görev Yöneticisi) kısmında, cevap vermeyen programı seçin, ardından End Task (Görevi Sonlandır) üzerine tıklayın.**
- Klavye yanıt vermiyorsa. Bilgisayarınız kapanana kadar kasanızın en üstündeki Güç düğmesini basılı tutun. Sonra açmak için Güç düğmesine basın.

#### ? *ASUS WLAN Kartını (yalnızca seçili modellerde) kullanarak kablosuz bir ağa bağlanamıyorum?*

- Bağlanmak istediğiniz kablosuz ağ için doğru ağ güvenlik anahtarını girdiğinizden emin olun.
- Harici antenleri (isteğe bağlı) ASUS WLAN Kartı üzerindeki anten konektörlerine bağlayın ve en iyi kablosuz performansı için antenleri bilgisayarınızın üzerine yerleştirin.

#### ? *Sayı tuş takımındaki ok tuşları çalışmıyor.*

Num Lock LED'inin kapalı olduğunu kontrol edin. Num Lock LED'i açıkken, sayı tuş takımındaki tuşlar yalnızca sayı girmek için kullanılırlar. Sayı tuş takımında ok tuşlarını kullanmak istiyorsanız LED'i kapatmak için Num Lock tuşuna basın.

## ? *Monitörde görüntü yok.*

- Monitörün açık olduğunu kontrol edin.
- Monitörünüzün düzgün bir şekilde bilgisayarınızın video çıkış bağlantı noktasına bağlandığından emin olun.
- Bilgisayarınız ayrı bir grafik kartıyla geldiyse, monitörünüzü ayrı grafik kartındaki bir video çıkışı bağlantı noktasına bağladığınızdan emin olun.
- Monitör video konektöründeki pinlerin eğilmediğini kontrol edin. Eğilmiş pinler görürseniz, monitör video konektörü kablosunu değiştirin.
- Monitörünüzün bir güç kaynağına düzgün şekilde takıldığını kontrol edin.
- Daha fazla sorun giderme bilgisi için monitörünüzle birlikte gelen belgelere bakın.

## ? *Birden çok monitör kullanırken, yalnızca bir monitörde görüntü var.*

- Her iki monitörün de açık olduğundan emin olun.
- POST sırasında, yalnızca VGA bağlantı noktasına bağlı olan monitörde görüntü olur. Çift ekran işlevi yalnızca Windows altında çalışır.
- Bir grafik kartı bilgisayarınıza takıldığında, grafik kartının çıkış bağlantı noktasındaki monitörleri bağladığınızdan emin olun.
- Birden çok ekran ayarını doğru olduğunu kontrol edin. Ayrıntılar için Bölüm 3 **Birden fazla harici ekranı bağlama** kısmına bakın.

## ? *Bilgisayarım USB depolama aygıtımı algılayamıyor.*

- USB depolama aygıtınızı bilgisayarınıza ilk bağladığınızda, Windows otomatik olarak onun için bir sürücü yükler. Biraz bekleyin ve USB depolama aygıtının algılandığını kontrol etmek için Bilgisayarım'a gidin.
- USB depolama aygıtınızın bozuk ve yanlış çalışıp çalışmadığını test etmek için USB depolama aygıtınızı başka bir bilgisayara bağlayın.

## ? *Kişisel dosyalarımı veya verilerimi etkilemeden bilgisayarımın sistem ayarlarını geri yüklemek veya değişiklikleri geri almak istiyorum.*

Belgeler veya fotoğraflar gibi kişisel verilerinizi etkilemeden bilgisayarınızın sistem ayarlarını geri yüklemek veya değişiklikleri geri almak için Windows® **8 Refresh everything without affecting your files (Dosyalarınızı etkilemeden herşeyi yenile)** kurtarma seçeneğini kullanabilirsiniz. Bu kurtarma seçeneğini kullanmak için, Sihirli çubuktan Settings (Ayarlar) > Change PC Settings (PC Ayarlarını Değiştir) > General (Genel) sekmesine tıklayın, **Refresh everything without affecting your files (Dosyalarınızı etkilemeden herşeyi yenile)** seçeneğini seçin ve Get Started (Başlat) üzerine tıklayın.

## ? HDTV'deki resim bozuk.

- Monitörünüzün ve HDTV'nizin farklı çözünürlükleri nedeniyle oluşabilir. Ekran çözünürlüğünü HDTV'nize uyacak şekilde ayarlayın. Ekran çözünürlüğünü değiştirmek için:

1. Ekran Çözünürlüğü ayarı ekranını açmak için aşağıdakilerden birini yapın:

### **Başlat Ekranından**

- a) Tüm Uygulama ekranını başlatın ve Başlatma Ekranındaki Kontrol Panelini iğneleyin.





Ayrıntılar için **Working with Windows® Apps (Windows® Uygulamaları ile Çalışma)** bölümündeki **Pinning an app on the Start Screen (Bir uygulamayı Başlatma Ekranına İğneleme)** kısmına bakın.

- b) Kontrol Panelinden, Appearance and Personalization (Görünüm ve Özelleştirme) altındaki Adjust screen resolution (Ekran Çözünürlüğünü Ayarlama) kısmına bakın.

### **Masaüstü Modu ekranından**

- a) Masaüstü modunu Metro Başlatma Ekranından başlatın.
- b) Masaüstü modu ekranında herhangi bir yere sağ tıklayın. Açılır menü belirlediğinde, **Personalize (Kişiselleştir) > Display (Görünüm) > Change display settings (Görünüm ayarlarını değiştir)** üzerine tıklayın.

## ? Hoparlörlerimden ses çıkmıyor.

- Hoparlörlerinizi ön paneldeki veya arka paneldeki Hat çıkış bağlantı noktasına (açık yeşil) bağladığınızdan emin olun.
- Hoparlörünüzün bir elektrik kaynağına bağlı olduğu ve açık olduğunu kontrol edin.
- Hoparlörünüzün ses düzeyini ayarlayın.
- Bilgisayarınızın sistem seslerinin Sessiz modda olmadığından emin olun.
  - Sessiz ise ses düzeyi simgesi  olarak görüntülenir. Sistem seslerini etkinleştirmek için, Windows görev çubuğundan  simgesine tıklayın, ardından kaydırıcıyı kaydırarak sesi ayarlayın.
  - Sessiz değilse,  ögesini tıklatın ve ses düzeyini ayarlamak için kaydırıcıyı sürükleyin.
- Hoparlörlerin düzgün çalıştığını test etmek için hoparlörlerinizi başka bir bilgisayara bağlayın.

## ? DVD sürücüsü bir diski okuyamıyor.

- Diskin etiketli kısmı yukarı bakacak şekilde yerleştirildiğini kontrol edin.
- Özellikle standart boyutta ve şekilde olmayan bir diskin tepside ortalandığından emin olun.
- Diskin çizik veya hasarlı olup olmadığını kontrol edin.

## ? DVD sürücüsünün çıkar düğmesi yanıt vermiyor.

1. Fare imlecini Windows® masaüstünün sol alt köşesi üzerinde dolaştırın ve ardından küçük Başlat ekranı resmine sağ tıklayın. Açılır menüde Computer (Bilgisayar) ekranını açmak için **File Explorer (Dosya Gezgini)** üzerine tıklayın.
2.  öğesini sağ tıklayın, sonra menüden **Çıkar**'ı tıklayın.

## Güç

Sorun	Olası Neden	İşlem
Güç yok (Güç göstergesi kapalı)	Güç voltajı yanlışdır	<ul style="list-style-type: none"> <li>• Bilgisayarınızın güç voltajını bölgenizin güç gereksinimlerine uyacak şekilde değiştirin.</li> <li>• Voltaj ayarlarını yapın. Güç kablosunun prizden çıkık olduğundan emin olun.</li> </ul>
	Bilgisayarınız açık değildir.	Bilgisayarınızın açılmasını sağlamak için ön paneldeki güç düğmesine basın.
	Bilgisayarınızın güç kablosu düzgün bağlanmamıştır.	<ul style="list-style-type: none"> <li>• Güç kablosunun düzgün bağlandığından emin olun.</li> <li>• Başka bir uyumlu güç kablosu kullanın.</li> </ul>
	PSU (Güç kaynağı ünitesi) sorunları	Bilgisayarınıza başka bir PSU yüklediğinizden emin olun.

## Görüntüle

Sorun	Olası Neden	İşlem
Bilgisayarı açtıktan sonra ekran çıkışı yok (Siyah ekran)	Sinyal kablosu bilgisayarınızda doğru VGA bağlantı noktasına bağlı değildir.	<ul style="list-style-type: none"> <li>• Sinyal kablosunu doğru ekran bağlantı noktasına bağlayın (kartta VGA veya ayrı VGA bağlantı noktası).</li> <li>• Ayrı bir VGA kartı kullanıyorsanız, sinyal kablosunu ayrı VGA bağlantı noktasına bağlayın.</li> </ul>
	Sinyal kablosu sorunları	Başka bir monitöre bağlamaya çalışın.

## LAN

Sorun	Olası Neden	İşlem
İnternet'e erişilemiyor	LAN kablosu bağlı değil.	LAN kablosunu bilgisayarınıza bağlayın.
	LAN kablosu sorunları	LAN LED'inin açık olduğundan emin olun. Değilse, başka bir LAN kablosu deneyin. Hala çalışmıyorsa, ASUS servis merkezine başvurun.
	Bilgisayarınız bir yönlendiriciye veya huba düzgün bağlanmamıştır.	Bilgisayarınızın bir yönlendirici veya huba düzgün bağlandığından emin olun.
	Ağ ayarları	Doğru LAN ayarları için İnternet Servis Sağlayıcınıza (ISS) başvurun.
	Anti-virüs yazılımının neden olduğu sorunlar	Anti-virüs yazılımını kapatın.
	Sürücü sorunları	LAN sürücüsünü yeniden yükleyin

## Ses

Sorun	Olası Neden	İşlem
Ses Yok	Hoparlör veya kulaklık yanlış bağlantı noktasına bağlı.	<ul style="list-style-type: none"> <li>Doğru bağlantı noktası için bilgisayarınızın kullanıcı kılavuzuna başvurun.</li> <li>Hoparlörle bilgisayarınızın bağlantısını kesin ve yeniden bağlayın.</li> </ul>
	Hoparlör veya kulaklık çalışmıyor.	Başka bir hoparlör veya kulaklık kullanmayı deneyin.
	Ön ve arka ses bağlantı noktaları çalışmıyor.	Hem ön hem de arka ses bağlantı noktalarını kullanın. Bir bağlantı noktası başarısız olduğunda, bağlantı noktasının çok kanala ayarlandığını kontrol edin.
	Sürücü sorunları	Ses sürücüsünü yeniden yükleyin

## Sistem

Sorun	Olası Neden	İşlem
Sistem hızı çok yavaş	Çok fazla program çalışıyordu.	Programlardan bazılarını kapatın.
	Bilgisayar virüsü saldırısı	<ul style="list-style-type: none"> <li>Virüsleri taramak ve bilgisayarınızı onarmak için bir anti-virüs yazılımı kullanın.</li> <li>İşletim sistemini yeniden yükleyin.</li> </ul>
Sistem sık sık kilitleniyor veya donuyor.	Sabit disk sürücüsü hatası	<ul style="list-style-type: none"> <li>Zarar gören sabit disk sürücüsünü ASUS Servis Merkezi'ne servise gönderin.</li> <li>Yeni bir sabit disk sürücüsü ile değiştirin.</li> </ul>
	Bellek modülü sorunları	<ul style="list-style-type: none"> <li>Uyumlu bellek modülleri ile değiştirin.</li> <li>Taktığımız ekstra bellek modüllerini çıkarın, sonra yeniden deneyin.</li> <li>Yardım için ASUS Servis Merkezi ile temasa geçin.</li> </ul>
	Bilgisayarınız için yeterli havalandırma yok.	Bilgisayarınızı daha iyi hava akışı olan bir alana taşıyın.
	Uyumsuz yazılımlar yüklü.	İS'yi yeniden yükleyin ve uyumlu yazılımları yeniden yükleyin.

## CPU

Sorun	Olası Neden	İşlem
Bilgisayarı açtıktan hemen sonra çok gürültü oluyor.	Bilgisayarınız önyüklüyordur.	Bu normaldir. Bilgisayar açılırken fan tam hızda çalışır. Fan İS'ye girdikten sonra yavaşlar.
	BIOS ayarları değişmiştir.	BIOS'u varsayılan ayarlarına geri yükleyin.
	Eski BIOS sürümü	BIOS'u en son sürümüne güncelleyin. En son BIOS sürümlerini indirmek için <a href="http://support.asus.com">http://support.asus.com</a> adresindeki ASUS Destek sitesini ziyaret edin.
Bilgisayar kullanılırken çok gürültülü.	CPU fanı çıkarılmıştır.	Uyumlu veya ASUS'un önerdiği bir CPU fanı kullandığınızdan emin olun.
	Bilgisayar için yeterli havalandırma yoktur.	Bilgisayarınızın iyi hava akışı olan bir alanda çalıştığından emin olun.
	Sistem sıcaklığı çok yüksektir.	<ul style="list-style-type: none"> <li>• BIOS'u güncelleyin.</li> <li>• Anakartı nasıl yükleyeceğinizi biliyorsanız, kasanın içindeki alanı temizlemeye çalışın.</li> <li>• Yardım almak için ASUS Servis Merkezi ile temasa geçin.</li> </ul>



Sorun devam ederse, Masaüstü PC'nin garanti kartına bakın ve ASUS Servis Merkezi'ne başvurun. Servis merkezi bilgileri için <http://support.asus.com> adresindeki ASUS Destek sitesini ziyaret edin.

## Sisteminizi kurtarma

### PC'nizi sıfırlama

**Reset your PC (PC'nizi sıfırlama)** seçeneđi PC'nizi fabrika varsayılan ayarlarına geri yükler.



Bu seçeneđi kullanmadan önce tüm verilerinizi yedekleyin.

#### PC'nizi sıfırlamak için:

1. Başlatırken <F9> üzerine basın.
2. Ekranda **Troubleshoot (Sorun gider)** üzerine tıklayın.
3. **Reset your PC (PC'nizi sıfırla)** seçeneđini belirleyin.
4. Next (İleri) üzerine tıklayın.
5. **Only the drive where the Windows is installed (Sadece Windows'un yüklendiđi sürücü)** seçeneđini belirleyin.
6. **Just remove my files (Sadece dosyalarımı kaldır)** seçeneđini belirleyin.
7. **Reset (Sıfırla)** üzerine tıklayın.

### Bir sistem görüntü dosyasında kurtarma

Bir USB kurtarma sürücüsü oluşturabilir ve bunu kullanarak PC'nizin ayarlarını kurtarabilirsiniz.

### Bir USB kurtarma sürücüsü oluşturma



USB depolama aygıtında en az 16GB kullanılabilir alan bulunmalıdır.



USB depolama aygıtındaki tüm dosyalar süreç sırasında kalıcı olarak silinecektir. İlerlemeden önce, tüm önemli verilerinizi yedeklediđinizden emin olun.

#### Bir USB kurtarma sürücüsü oluşturmak için:

1. Tüm Uygulamalar ekranından Kontrol Panelini başlatın.



Ayrıntılar için, **Working with Windows® Apps (Windows® uygulamaları ile Çalışma)** kısmında bulunan **All Apps screen (Tüm uygulamalar ekranı)**'ni başlatmaya bakın.

2. Kontrol Panelinin Sistem ve Güvenlik kısmında **Find and fix problems (Sorunları bul ve düzelt)** üzerine tıklayın.



3. **Recovery (Kurtar) > Create a recovery drive (Bir kurtarma sürücüsü oluřtur)** üzerine tıklayın.
4. **Copy the recovery partition from the PC to the recovery drive (PC'deki kurtarma kısmını kurtarma sürücüsüne kopyala)** üzerine tıklayın ve ardından **Next (İleri)** üzerine tıklayın.

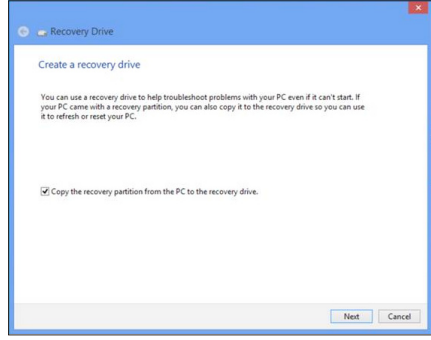

5. Kurtarma dosyalarınızı kopyalayacağınız USB depolama aygıtını seçin.
6. **Next (İleri)** üzerine tıklayın.

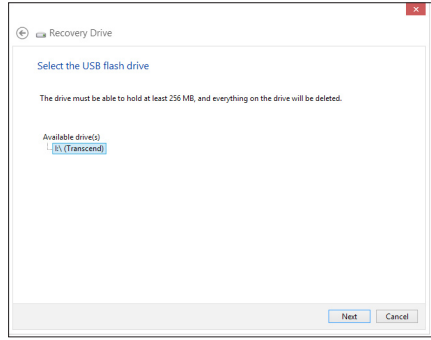

7. **Create (Oluřtur)**'a tıklayın. Sürecin tamamlanması için bir süre bekleyin.
8. Süreç tamamlandığında, **Finish (Bitir)**'e tıklayın.

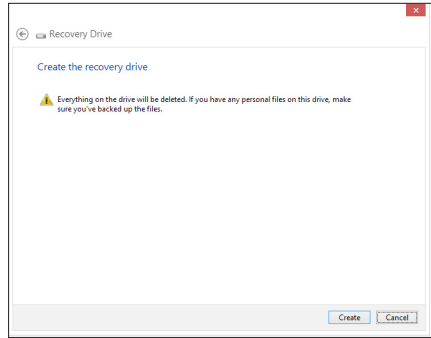

## Herşeyi kaldırma ve Windows'u yeniden kurma

PC'nizi ilk fabrika ayarlarınıza döndürmek PC Ayarlarında Herşeyi Kaldır ve yeniden kur seçeneği kullanılarak yapılabilir. Bu seçeneği kullanmak için aşağıdaki adımlara bakınız.



Bu seçeneği kullanmadan önce tüm verilerinizi yedekleyin.



Bu süreci tamamlamak belirli bir zaman alabilir.

1. **Charms bar (Çekicilik çubuğu)**'nu başlatın.
2. **Settings (Ayarlar) > Change PC Settings (PC Ayarlarını Değiştir) > General (Genel)** üzerine tıklayın.
3. **Remove everything and reinstall Windows (Herşeyi Kaldır ve Windows'u yeniden yükleyin)** seçeneğini görüntülemek için aşağı kaydırın. Bu seçenek altında, **Get Started (Başlat)** üzerine tıklayın.

The screenshot shows the Windows PC settings application. On the left, the 'PC settings' menu is visible with 'General' selected. The main content area shows various settings options. The 'Remove everything and reinstall Windows' option is highlighted with a blue circle and a blue arrow pointing to it. Below this option, there is a 'Get started' button. The text below the button reads: 'If you want to recycle your PC or start over completely, you can reset it to its factory settings.'

4. Yeniden kurulum ve sıfırlama işlemini tamamlamak için ekrandaki yönergeleri izleyin.

## ASUS iletişim bilgileri

### ASUSTeK COMPUTER INC.

Adres 15 Li-Te Road, Peitou, Taipei, Taiwan 11259  
Telefon +886-2-2894-3447  
Faks +886-2-2890-7798  
E-posta info@asus.com.tw  
Web sitesi www.asus.com.tw

#### **Teknik Destek**

Telefon +86-21-38429911  
Online yardım support.asus.com

### ASUS COMPUTER INTERNATIONAL (Amerika)

Adres 800 Corporate Way, Fremont, CA 94539, USA  
Telefon +1-510-739-3777  
Faks +1-510-608-4555  
Web sitesi usa.asus.com

#### **Teknik Destek**

Telefon +1-812-282-2787  
Destek faksı +1-812-284-0883  
Online yardım support.asus.com

### ASUS COMPUTER GmbH (Almanya ve Avusturya)

Adres Harkort Str. 21-23, D-40880 Ratingen, Almanya  
Faks +49-2102-959911  
Web sitesi www.asus.de  
Online iletişim www.asus.de/sales

#### **Teknik Destek**

Telefon (Bileşen) +49-1805-010923\*  
Telefon (Sistem/Dizüstü Bilgisayar/Eee/LCD) +49-1805-010920\*  
Destek Faksı +49-2102-9599-11  
Online yardım support.asus.com

\* Bir Almanya sabit hattından arama 0,14 Avro/dakika; cep telefonundan arama 0,42 Avro/dakika.

<b>Üretici:</b>	ASUSTeK Computer Inc.
<b>Adres:</b>	4F, No.150, LI-TE RD., PEITOU, TAIPEI 112, TAIWAN
<b>Avrupa yetkili temsilcisi:</b>	ASUS Computer GmbH
<b>Adres:</b>	HARKORT STR. 21-23, 40880 RATINGEN, GERMANY

## **Diğer Önemli Bilgiler**

1. Lütfen taşıma esnasında ıslatmayınız, ıslak ve nemli alanlarda bulundurmuyunuz, ürünü ters çevirmeyiniz ve dikkatlice taşıyınız.
  2. Ürününüzü temizlemek için, nemli bez kullanınız. Silerken elektrik fişini çekiniz ve temizlik için kimyasal deterjan kullanmayınız.
  3. Bu ürün periyodik bakım gerektirmez.
  4. Kullanıcılar ürünün montaj ve bağlantılarını kendileri yapabilir.
  5. Bakanlıkça tespit ve ilan edilen kullanım ömrü 7(yedi) yıldır.
6. ASUS iletişim bilgileri

**ASUS Bilgisayar Sistemleri Tic. Ltd. Şti. (Türkiye)**

**ASUS Teknik Destek Merkezi - İSTANBUL**

**Telefon: +90 216 524 30 00**

**Faks: +90 216 481 83 80**

**E-Posta: destek@asus.com**

**Adres: Alemdağ Caddesi. Masaldan İş Merkezi. No: 60 C Blok D1  
Kısıklı Çamlıca Üsküdar İstanbul**

**ASUS Teknik Destek Merkezi - ANKARA**

**Telefon: +90 312 473 1280**

**Faks: +90 312 473 1281**

**E-Posta: destek@asus.com**

**Adres: Cevizlidere Mahallesi Cevizlidere Caddesi No:61/A Çankaya  
Ankara**

## **7. Üretici ve ithalatçı bilgileri:**

**URETICI:**

**ASUSTek COMPUTER INC.**

**NO. 15, LI-TE RD., PEITOU, TAIPEI 112, TAIWAN**

**886-2-2894-3447**

**ITHALATCI:**

**KOYUNCU ELEKTRONİK BİLGİ İŞLEM SİSTEMLERİ SANAYİ VE DİŞ  
TİCARET ANONİM SİRKETİ**

**EMEK MAH. ORDU CAD. NO:18, SARIGAZI, SANCAKTEPE İSTANBUL,  
34785, TURKEY**

**+90 216 528 8888**